



COMUNE DI RIETI

PROVINCIA DI RIETI

PIANO QUADRO DELLA ZONA C - SOTTOZONA C2 - COMPENSORIO 3 "NORD STAZIONE FS"

Calcolo SUL esistente

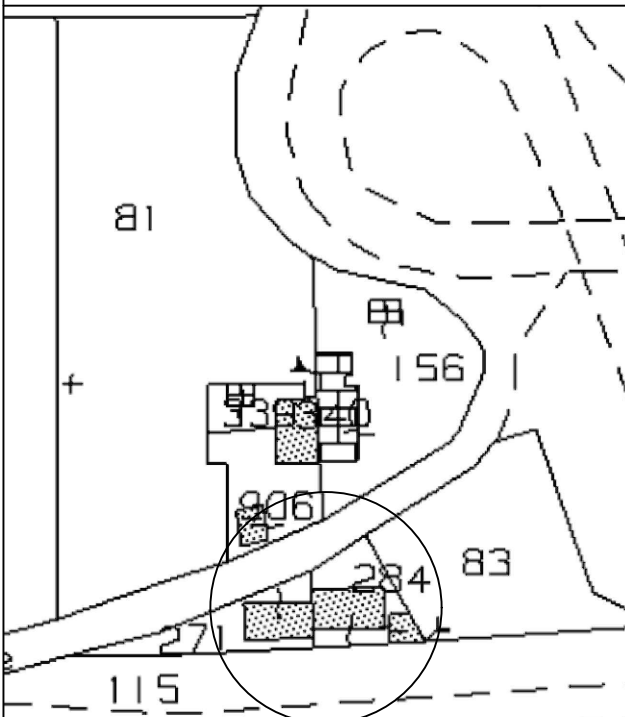

n. edificio

1

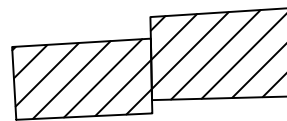

Estremi catastali:	Fg.77 p.la 284
Destinazione d'uso:	residenziale
Superficie Utile Lorda:	126.81
Numero Piani:	2
Superficie Utile Lorda Totale:	253.62



COMUNE DI RIETI

PROVINCIA DI RIETI

PIANO QUADRO DELLA ZONA C - SOTTOZONA C2 - COMPENSORIO 3 "NORD STAZIONE FS"

Calcolo SUL esistente

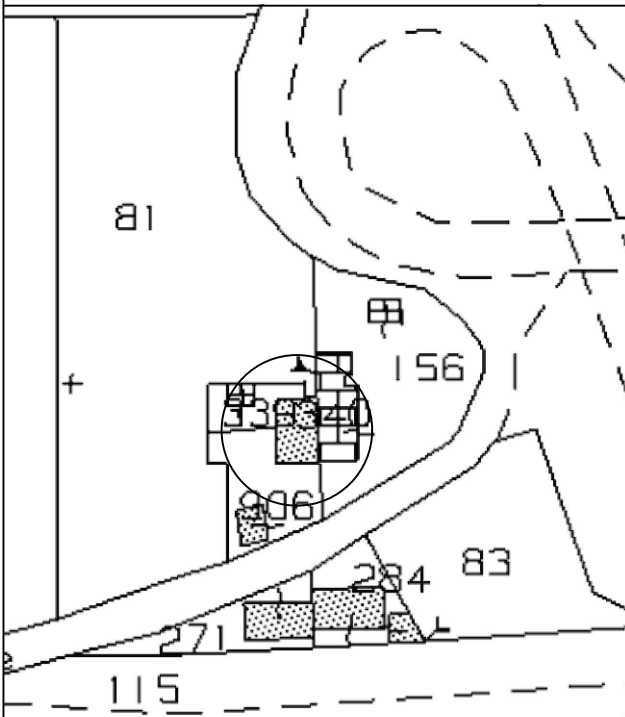

n. edificio

2

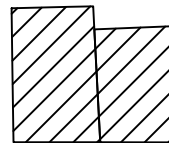

Estremi catastali: Fg. 77 p.lla156-3383

Destinazione d'uso: residenziale

Superficie Utile Lorda: 117.15

Numero Piani: 2

Superficie Utile Lorda Totale: 234.3



COMUNE DI RIETI

PROVINCIA DI RIETI

PIANO QUADRO DELLA ZONA C - SOTTOZONA C2 - COMPENSORIO 3 "NORD STAZIONE FS"

Calcolo SUL esistente

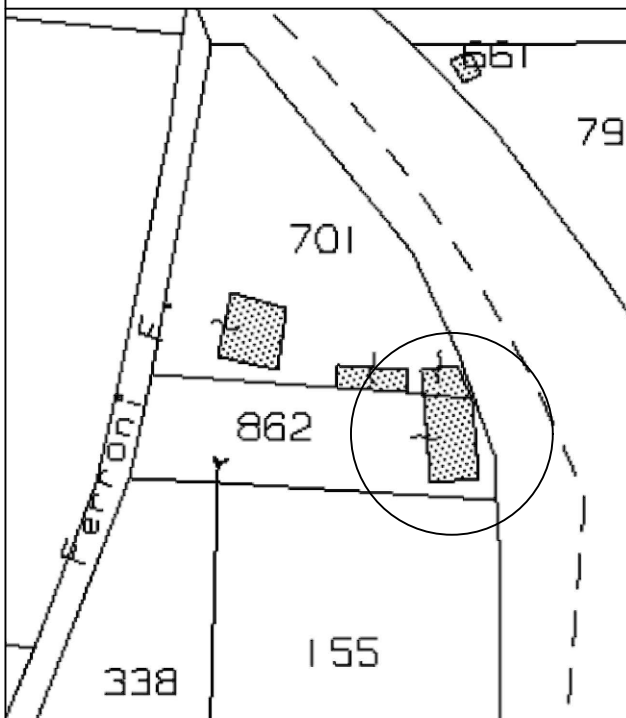

n. edificio

3

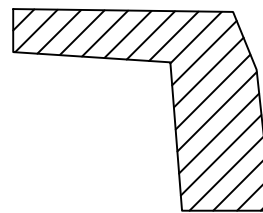

Estremi catastali:	Fg.77 p.IIa 862
Destinazione d'uso:	non residenziale
Superficie Utile Lorda:	137.64
Numero Piani:	1

Superficie Utile Lorda Totale: 00



COMUNE DI RIETI

PROVINCIA DI RIETI

PIANO QUADRO DELLA ZONA C - SOTTOZONA C2 - COMPENSORIO 3 "NORD STAZIONE FS"

Calcolo SUL esistente

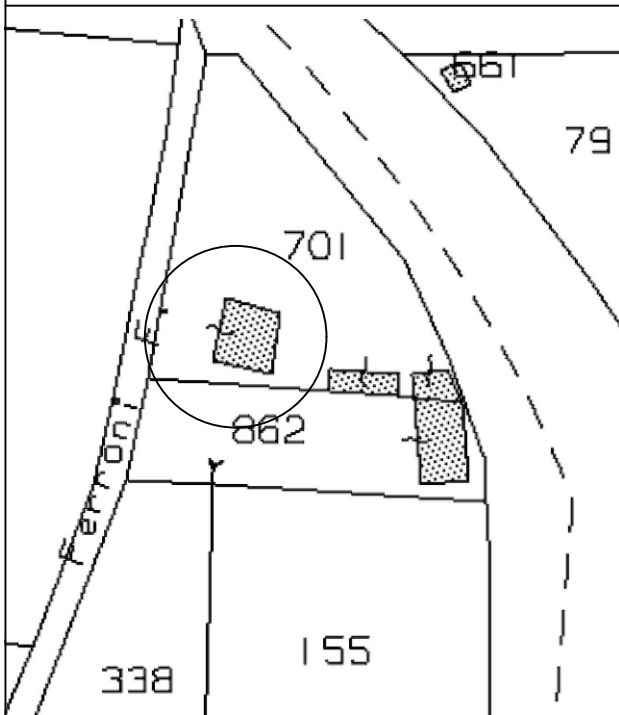

n. edificio

4

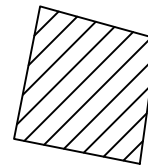

Estremi catastali:	Fg.77 p.lla 701
Destinazione d'uso:	non residenziale
Superficie Utile Lorda:	92.78
Numero Piani:	1

Superficie Utile Lorda Totale: 92.78



COMUNE DI RIETI

PROVINCIA DI RIETI

PIANO QUADRO DELLA ZONA C - SOTTOZONA C2 - COMPENSORIO 3 "NORD STAZIONE FS"

Calcolo SUL esistente

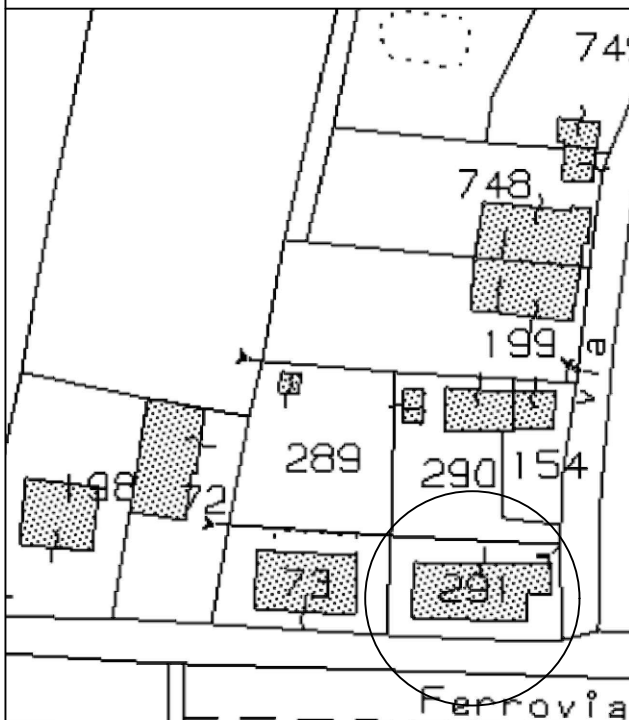

n. edificio

5

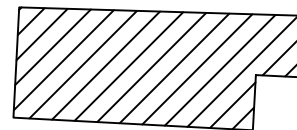

Estremi catastali: Fg.77 p.la 291

Destinazione d'uso: residenziale

Superficie Utile Lorda: 171.83

Numero Piani: 2

Superficie Utile Lorda Totale: 343.66



COMUNE DI RIETI

PROVINCIA DI RIETI

PIANO QUADRO DELLA ZONA C - SOTTOZONA C2 - COMPENSORIO 3 "NORD STAZIONE FS"

Calcolo SUL esistente

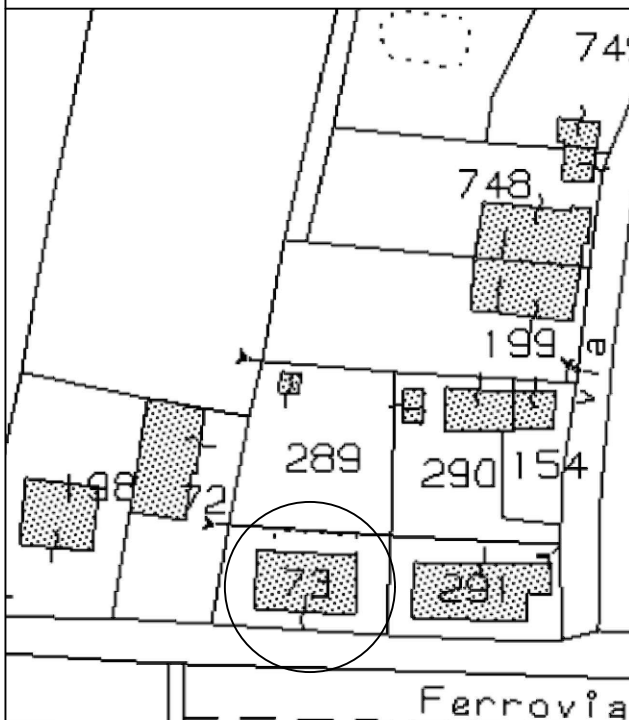

n. edificio

6

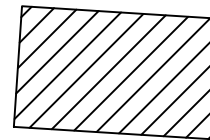

Estremi catastali: Fg. 77 p.lla 73

Destinazione d'uso: residenziale

Superficie Utile Lorda: 136.33

Numero Piani: 2

Superficie Utile Lorda Totale: 272.66



COMUNE DI RIETI

PROVINCIA DI RIETI

PIANO QUADRO DELLA ZONA C - SOTTOZONA C2 - COMPENSORIO 3 "NORD STAZIONE FS"

Calcolo SUL esistente

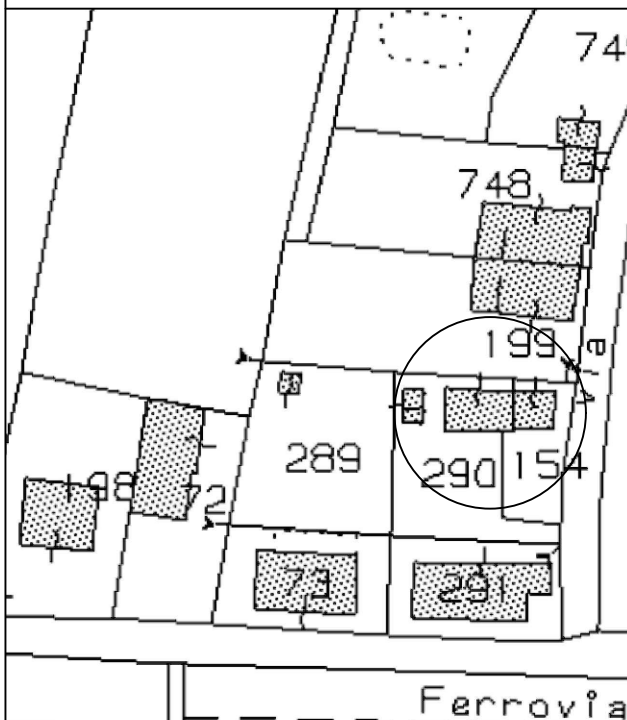

n. edificio

7

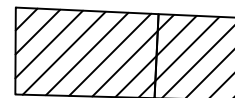

Estremi catastali: Fg.77 p.IIa 290

Destinazione d'uso: residenziale

Superficie Utile Lorda: 108.53

Numero Piani: 2

Superficie Utile Lorda Totale: 217.06



COMUNE DI RIETI

PROVINCIA DI RIETI

PIANO QUADRO DELLA ZONA C - SOTTOZONA C2 - COMPENSORIO 3 "NORD STAZIONE FS"

Calcolo SUL esistente

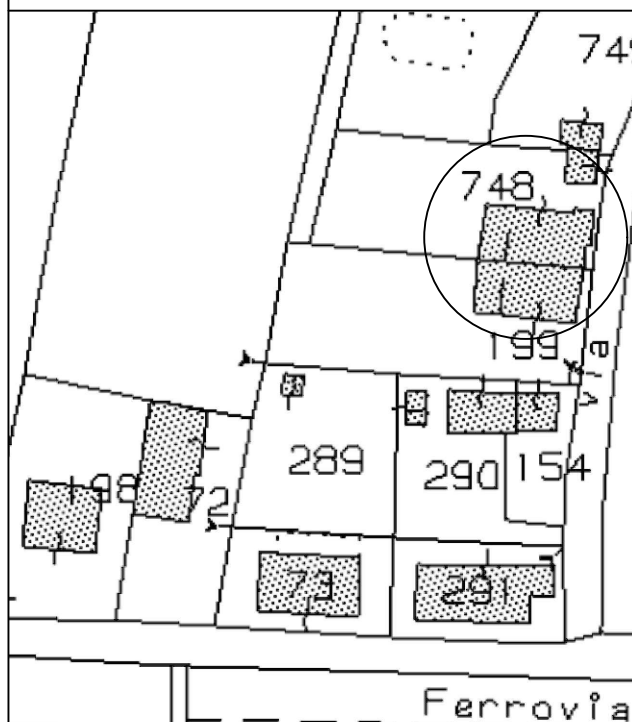

n. edificio

8

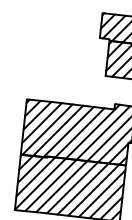

Estremi catastali: Fg. 77 p.lla 748-199
Destinazione d'uso: residenziale
Superficie Utile Lorda: 272 - 49.6
Numero Piani: 2 - 1

Superficie Utile Lorda Totale: 593.6



COMUNE DI RIETI

PROVINCIA DI RIETI

PIANO QUADRO DELLA ZONA C - SOTTOZONA C2 - COMPENSORIO 3 "NORD STAZIONE FS"

Calcolo SUL esistente

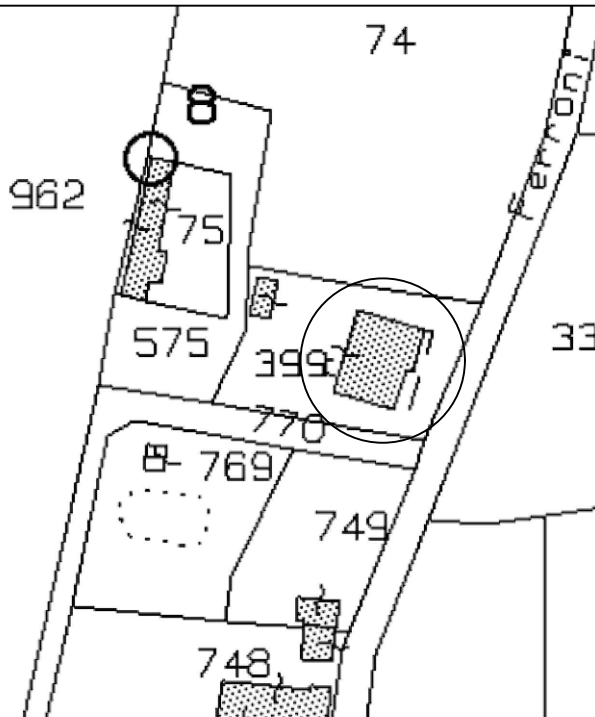

n. edificio

9

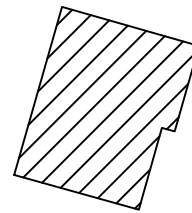

Estremi catastali:	Fg.77 p.lla 399
Destinazione d'uso:	residenziale
Superficie Utile Lorda:	135.48
Numero Piani:	2

Superficie Utile Lorda Totale: 270.96



COMUNE DI RIETI

PROVINCIA DI RIETI

PIANO QUADRO DELLA ZONA C - SOTTOZONA C2 - COMPENSORIO 3 "NORD STAZIONE FS"

Calcolo SUL esistente

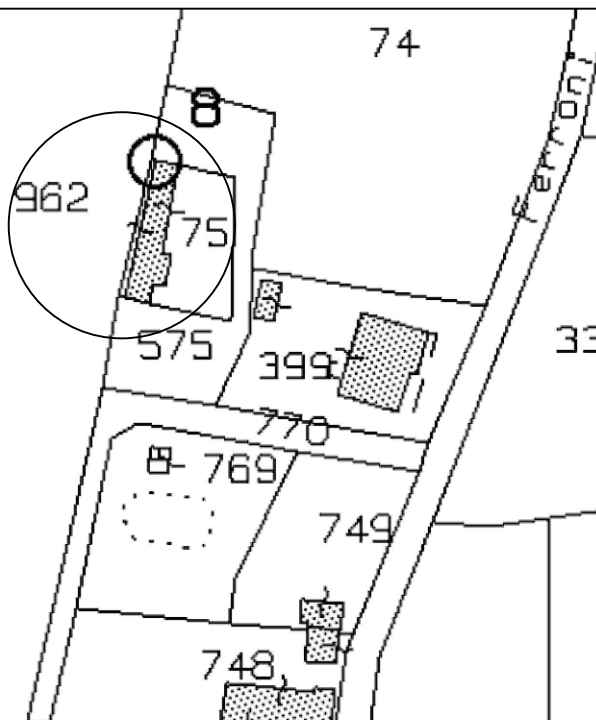

n. edificio
10

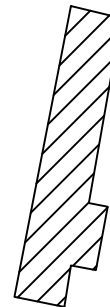

Estremi catastali:	Fg. 77 p.lla 75
Destinazione d'uso:	residenziale
Superficie Utile Lorda:	97.22
Numero Piani:	2

Superficie Utile Lorda Totale: 194.44



COMUNE DI RIETI

PROVINCIA DI RIETI

PIANO QUADRO DELLA ZONA C - SOTTOZONA C2 - COMPENSORIO 3 "NORD STAZIONE FS"

Calcolo SUL esistente

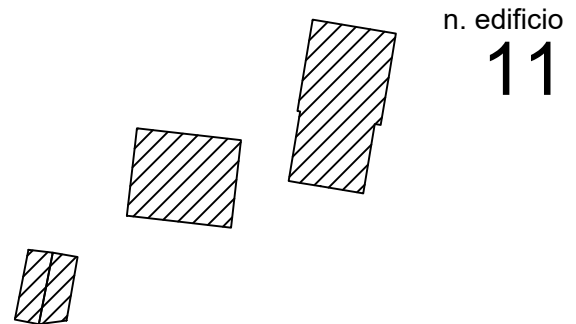
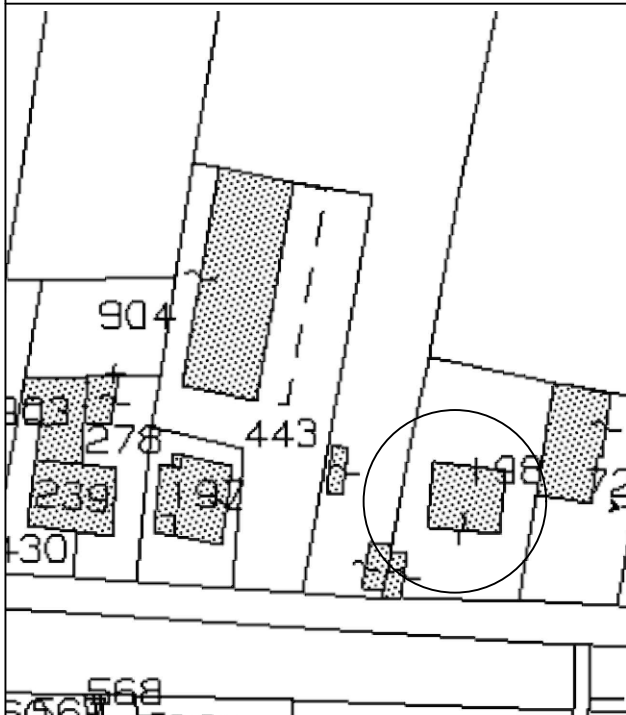

Estremi catastali: Fg.77 p.lla 198
Destinazione d'uso: residenziale
Superficie Utile Lorda: 107.48 - 194.37
Numero Piani: 2 - 1

Superficie Utile Lorda Totale: 409.33



COMUNE DI RIETI

PROVINCIA DI RIETI

PIANO QUADRO DELLA ZONA C - SOTTOZONA C2 - COMPENSORIO 3 "NORD STAZIONE FS"

Calcolo SUL esistente

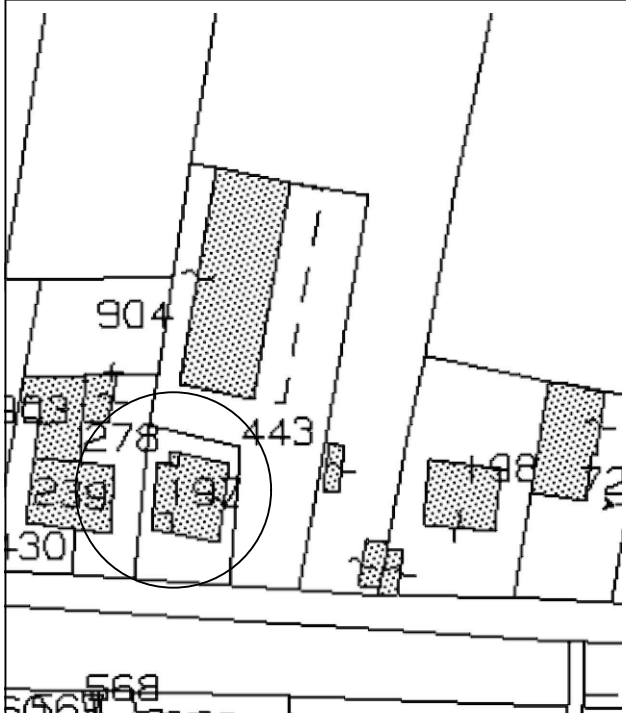

n. edificio

12

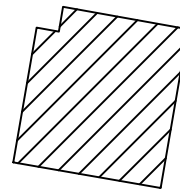

Estremi catastali:	Fg. 77 p.lla 197
Destinazione d'uso:	residenziale
Superficie Utile Lorda:	134.71
Numero Piani:	2

Superficie Utile Lorda Totale: 269.42



COMUNE DI RIETI

PROVINCIA DI RIETI

PIANO QUADRO DELLA ZONA C - SOTTOZONA C2 - COMPENSORIO 3 "NORD STAZIONE FS"

Calcolo SUL esistente

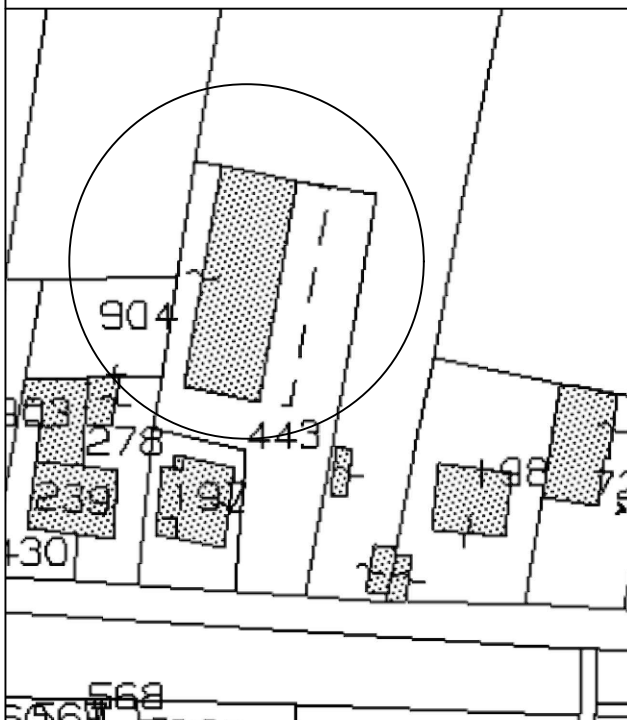

n. edificio

13

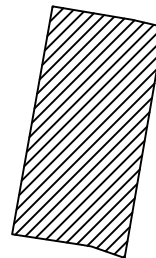

Estremi catastali:	Fg.77 p.la 443
Destinazione d'uso:	non residenziale
Superficie Utile Lorda:	602
Numero Piani:	1

Superficie Utile Lorda Totale: 602



COMUNE DI RIETI

PROVINCIA DI RIETI

PIANO QUADRO DELLA ZONA C - SOTTOZONA C2 - COMPENSORIO 3 "NORD STAZIONE FS"

Calcolo SUL esistente

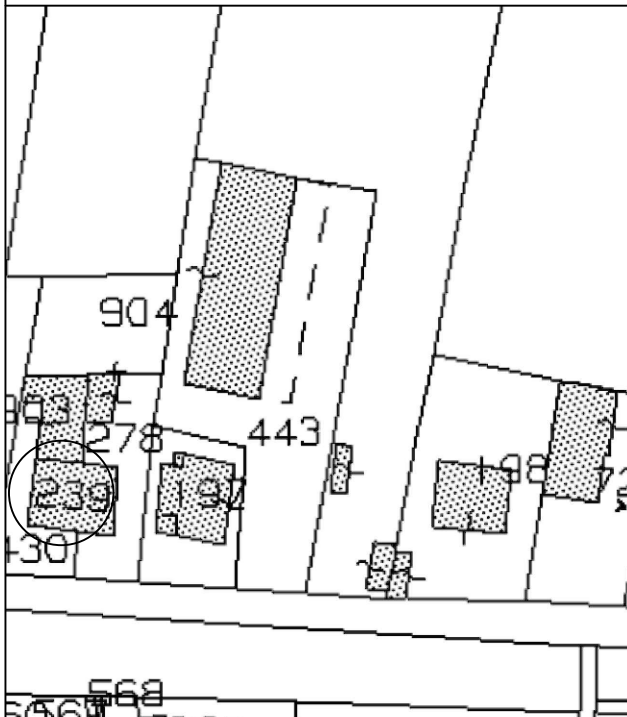

n. edificio

14

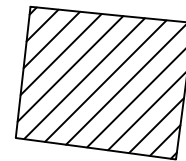

Estremi catastali:	Fg.77 p.IIa 239
Destinazione d'uso:	residenziale
Superficie Utile Lorda:	125.34
Numero Piani:	2

Superficie Utile Lorda Totale: 250.68



COMUNE DI RIETI

PROVINCIA DI RIETI

PIANO QUADRO DELLA ZONA C - SOTTOZONA C2 - COMPENSORIO 3 "NORD STAZIONE FS"

Calcolo SUL esistente

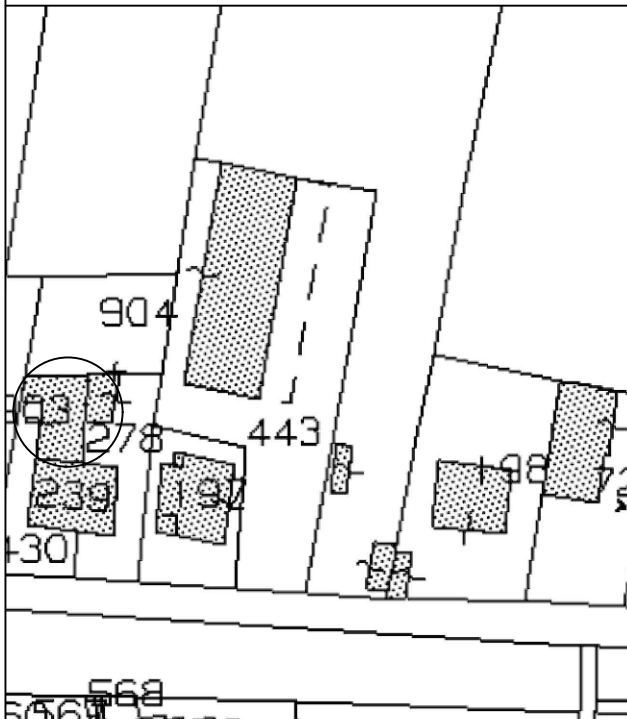

n. edificio

15

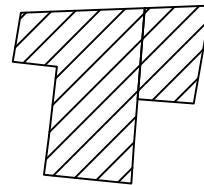

Estremi catastali:	Fg.77 p.IIa 278
Destinazione d'uso:	residenziale
Superficie Utile Lorda:	127.61
Numero Piani:	2

Superficie Utile Lorda Totale: 255.22



COMUNE DI RIETI

PROVINCIA DI RIETI

PIANO QUADRO DELLA ZONA C - SOTTOZONA C2 - COMPENSORIO 3 "NORD STAZIONE FS"

Calcolo SUL esistente

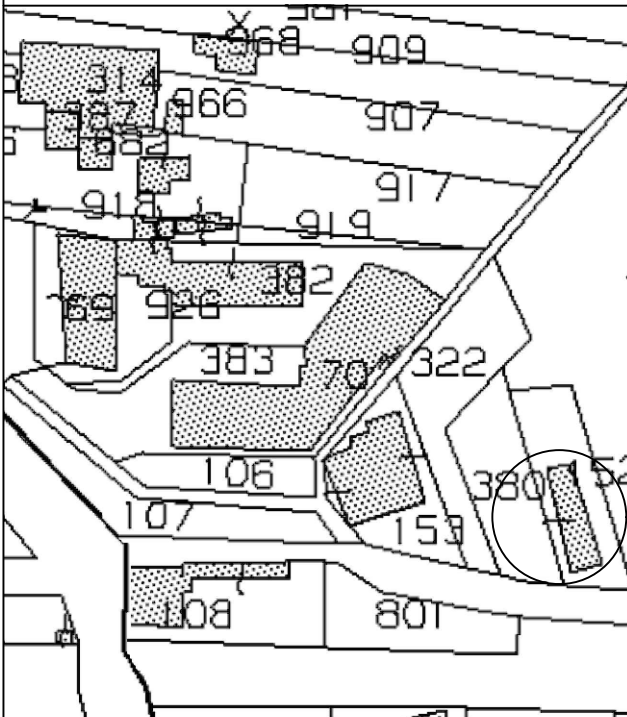

n. edificio

16

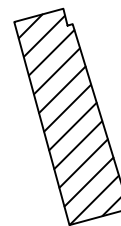

Estremi catastali:	Fg. 77 p.lla 152
Destinazione d'uso:	residenziale
Superficie Utile Lorda:	69.79
Numero Piani:	2

Superficie Utile Lorda Totale: 139.58



COMUNE DI RIETI

PROVINCIA DI RIETI

PIANO QUADRO DELLA ZONA C - SOTTOZONA C2 - COMPENSORIO 3 "NORD STAZIONE FS"

Calcolo SUL esistente

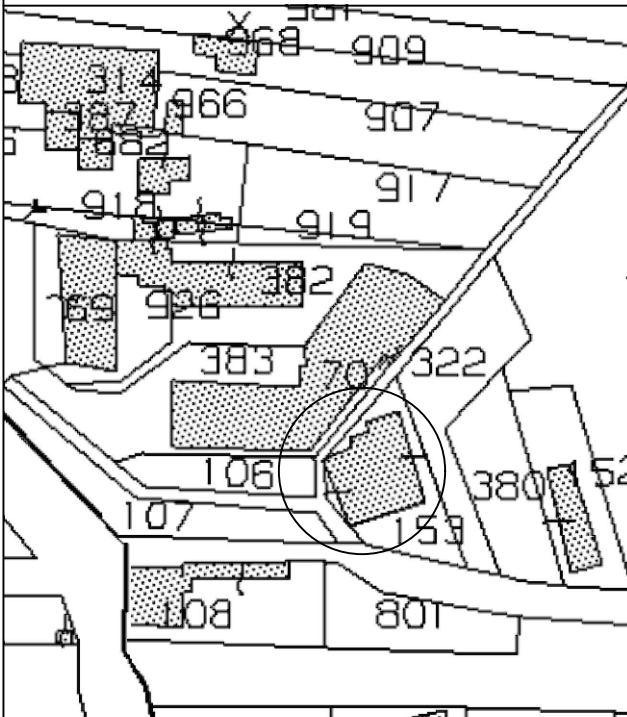

n. edificio

17

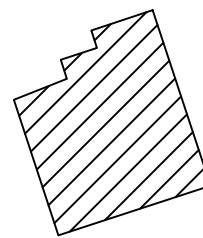

Estremi catastali:	Fg. 77 p.lla 153
Destinazione d'uso:	residenziale
Superficie Utile Lorda:	151.56
Numero Piani:	3
Superficie Utile Lorda Totale:	454.68



COMUNE DI RIETI

PROVINCIA DI RIETI

PIANO QUADRO DELLA ZONA C - SOTTOZONA C2 - COMPENSORIO 3 "NORD STAZIONE FS"

Calcolo SUL esistente

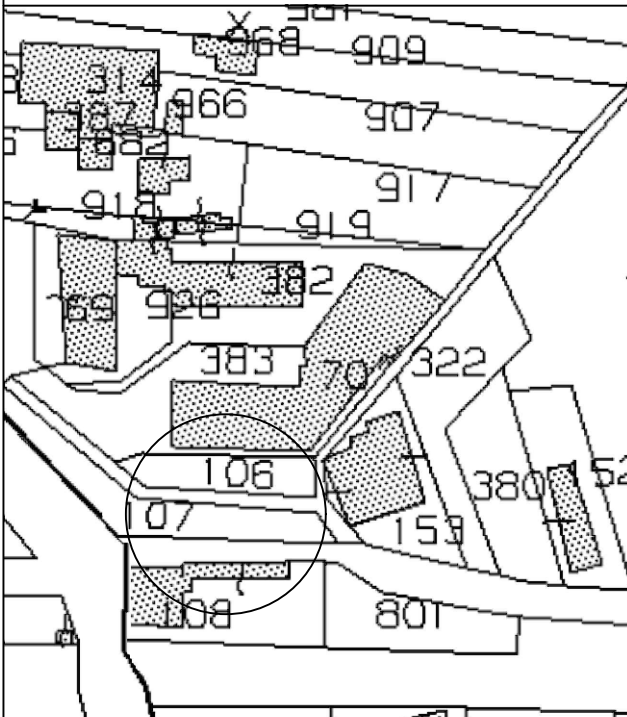

n. edificio

18

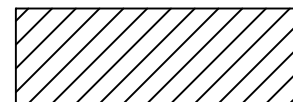

Estremi catastali: Fg. 77 p.lla 106-107

Destinazione d'uso: residenziale

Superficie Utile Lorda: 155.26

Numero Piani: 3

Superficie Utile Lorda Totale: 465.78



COMUNE DI RIETI

PROVINCIA DI RIETI

PIANO QUADRO DELLA ZONA C - SOTTOZONA C2 - COMPENSORIO 3 "NORD STAZIONE FS"

Calcolo SUL esistente

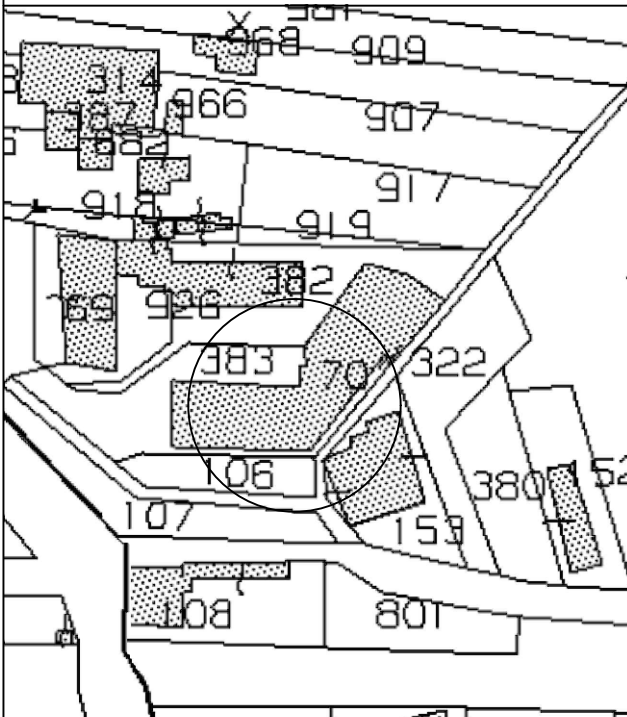

n. edificio

19

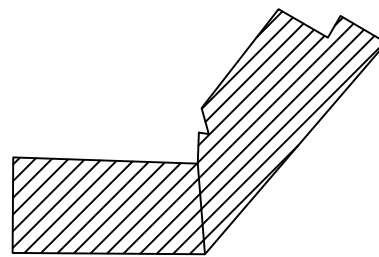

Estremi catastali: Fg.77 p.lla 383
Destinazione d'uso: residenziale
Superficie Utile Lorda: 204.02 - 238.75
Numero Piani: 3 - 1

Superficie Utile Lorda Totale: 850.81



COMUNE DI RIETI

PROVINCIA DI RIETI

PIANO QUADRO DELLA ZONA C - SOTTOZONA C2 - COMPENSORIO 3 "NORD STAZIONE FS"

Calcolo SUL esistente

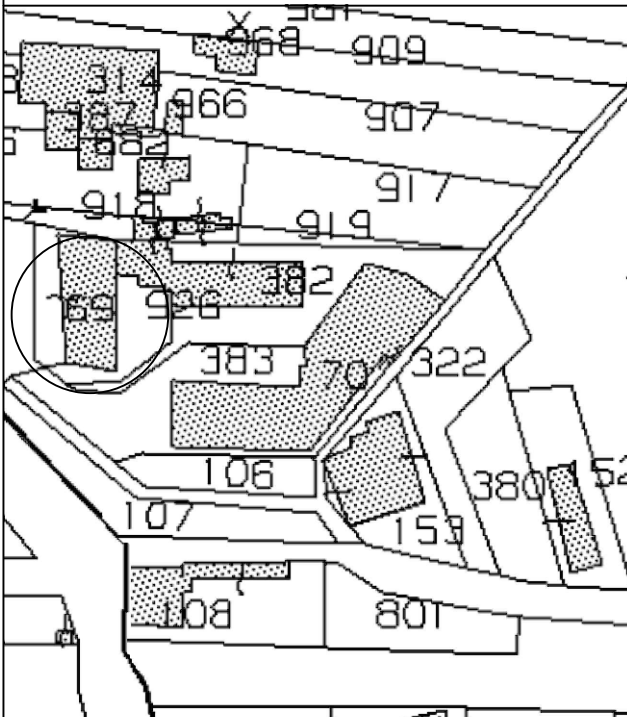

n. edificio

20

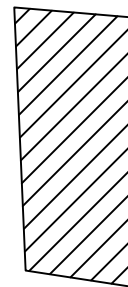

Estremi catastali: Fg. 77 p.la 69
Destinazione d'uso: residenziale
Superficie Utile Lorda: 175.55
Numero Piani: 2

Superficie Utile Lorda Totale: 351.10



COMUNE DI RIETI

PROVINCIA DI RIETI

PIANO QUADRO DELLA ZONA C - SOTTOZONA C2 - COMPENSORIO 3 "NORD STAZIONE FS"

Calcolo SUL esistente

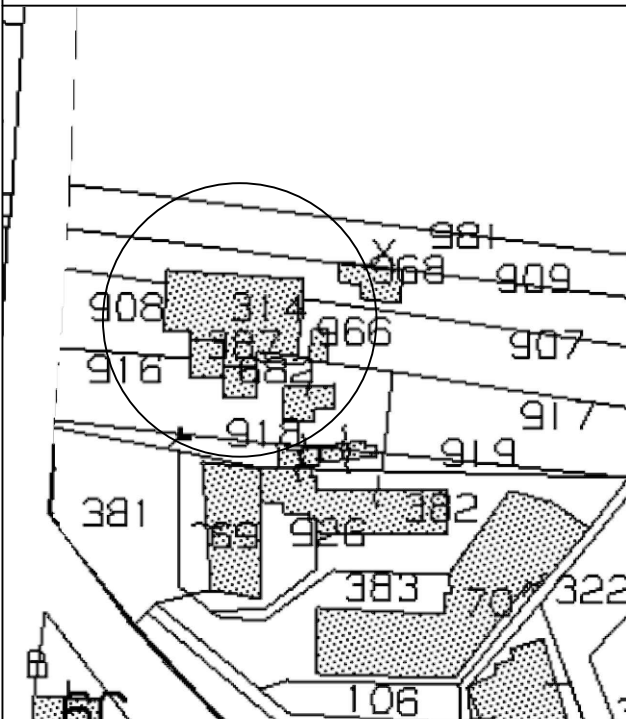

n. edificio

21

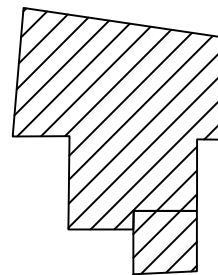

Estremi catastali:	Fg.77 p.la 314
Destinazione d'uso:	residenziale
Superficie Utile Lorda:	217.49
Numero Piani:	2

Superficie Utile Lorda Totale: 434.98



COMUNE DI RIETI

PROVINCIA DI RIETI

PIANO QUADRO DELLA ZONA C - SOTTOZONA C2 - COMPENSORIO 3 "NORD STAZIONE FS"

Calcolo SUL esistente

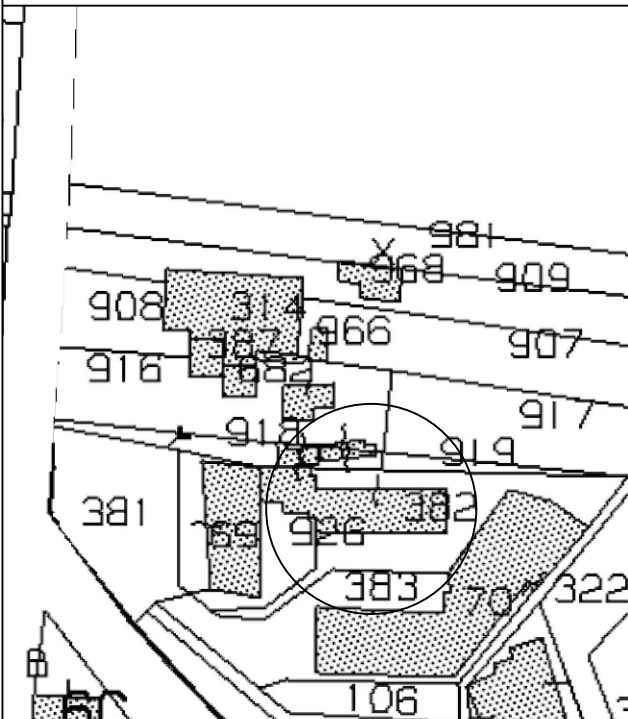

n. edificio

22

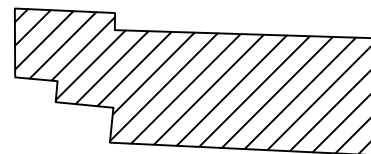

Estremi catastali:	Fg.77 p.la 382
Destinazione d'uso:	residenziale
Superficie Utile Lorda:	218.84
Numero Piani:	1
Superficie Utile Lorda Totale:	218.84



COMUNE DI RIETI

PROVINCIA DI RIETI

PIANO QUADRO DELLA ZONA C - SOTTOZONA C2 - COMPENSORIO 3 "NORD STAZIONE FS"

Calcolo SUL esistente

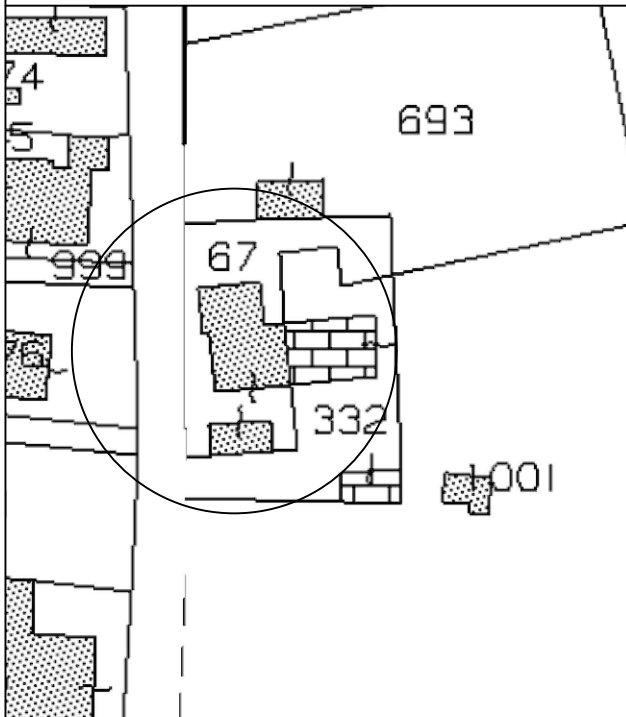

n. edificio

23

Estremi catastali:	Fg.77 p.lla 67
Destinazione d'uso:	residenziale
Superficie Utile Lorda:	307.38 - 170.68
Numero Piani:	2 - 1

Superficie Utile Lorda Totale: 785.44



COMUNE DI RIETI

PROVINCIA DI RIETI

PIANO QUADRO DELLA ZONA C - SOTTOZONA C2 - COMPENSORIO 3 "NORD STAZIONE FS"

Calcolo SUL esistente

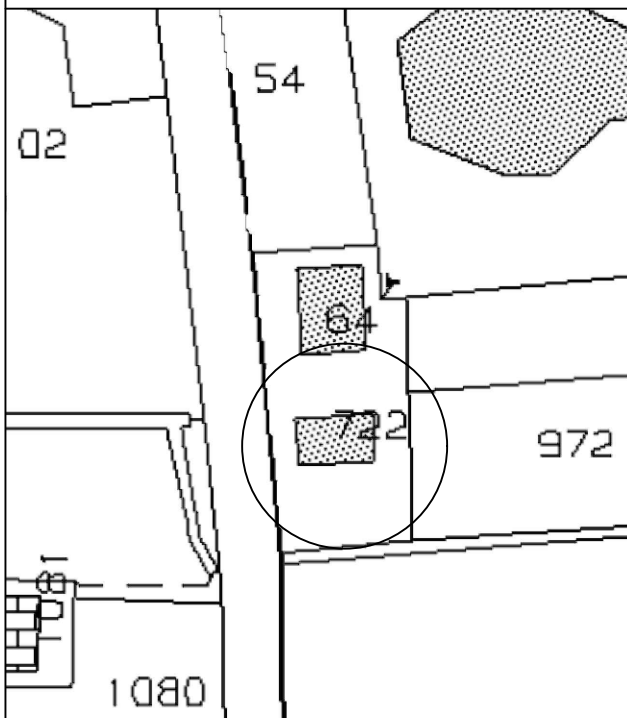
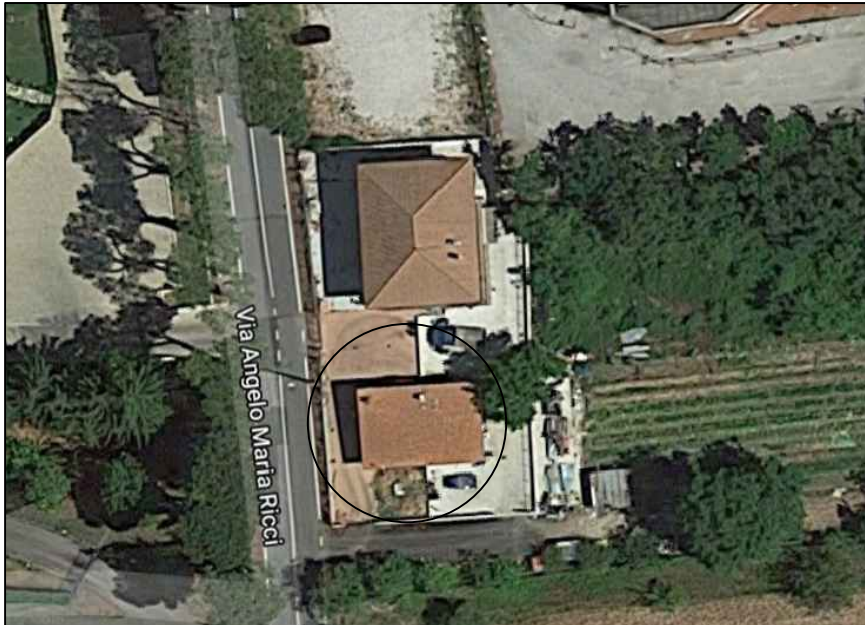

n. edificio
24

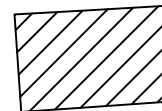

Estremi catastali:	Fg.77 p.la 722
Destinazione d'uso:	residenziale
Superficie Utile Lorda:	82.5
Numero Piani:	1

Superficie Utile Lorda Totale: 82.5



COMUNE DI RIETI

PROVINCIA DI RIETI

PIANO QUADRO DELLA ZONA C - SOTTOZONA C2 - COMPENSORIO 3 "NORD STAZIONE FS"

Calcolo SUL esistente

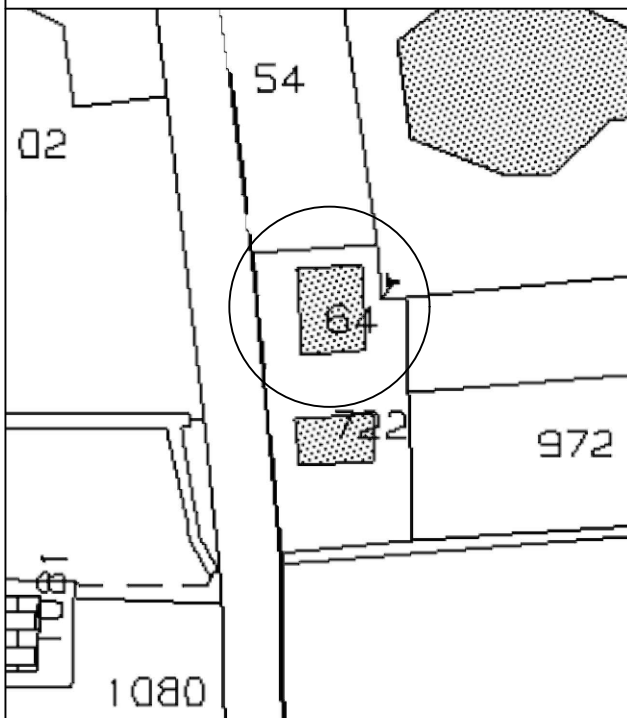
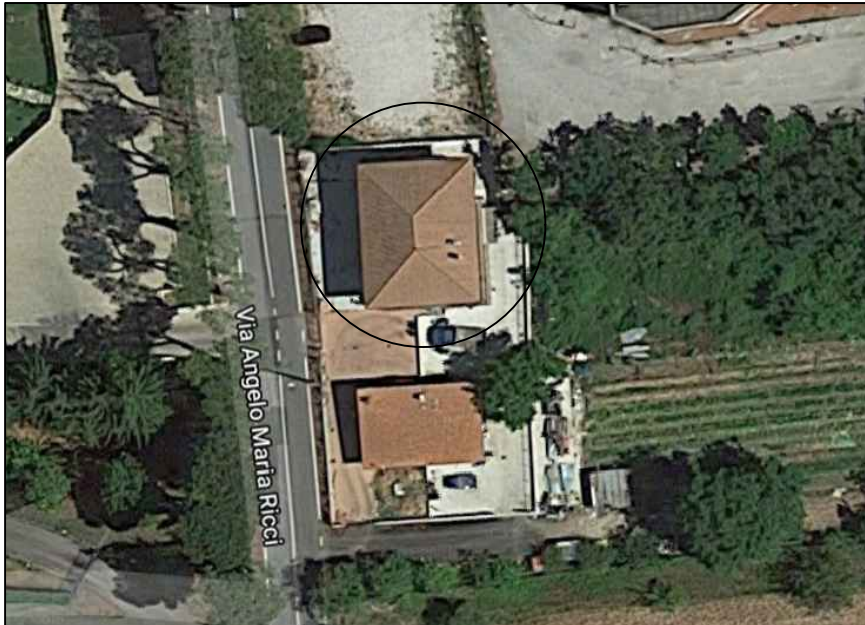

n. edificio

25

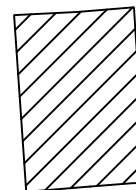

Estremi catastali:	Fg. 77 p.lla 64
Destinazione d'uso:	residenziale
Superficie Utile Lorda:	120.14
Numero Piani:	2

Superficie Utile Lorda Totale: 240.28



COMUNE DI RIETI

PROVINCIA DI RIETI

PIANO QUADRO DELLA ZONA C - SOTTOZONA C2 - COMPENSORIO 3 "NORD STAZIONE FS"

Calcolo SUL esistente

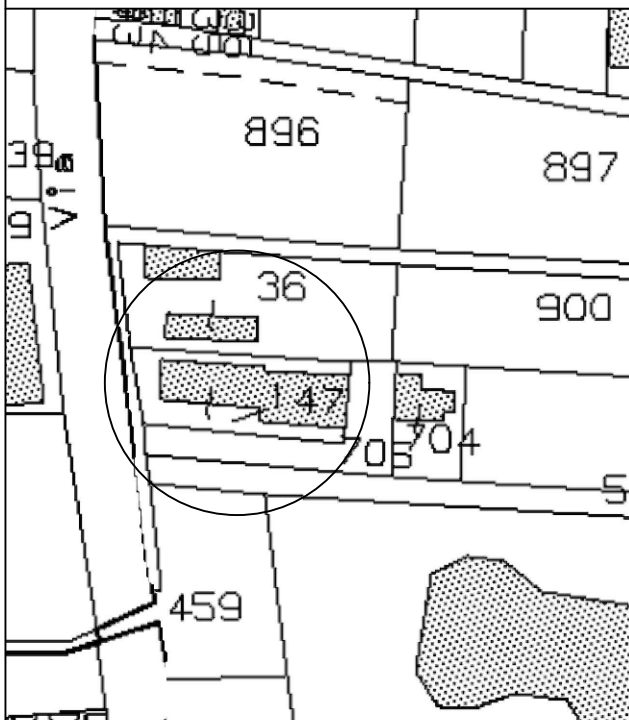

n. edificio

26

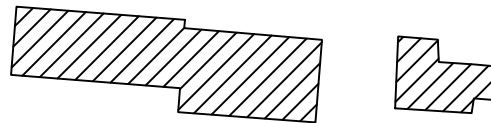

Estremi catastali:	Fg. 77 p.lla 147 704
Destinazione d'uso:	residenziale
Superficie Utile Lorda:	206.17 - 47.64
Numero Piani:	2 - 1

Superficie Utile Lorda Totale: 459.98



COMUNE DI RIETI

PROVINCIA DI RIETI

PIANO QUADRO DELLA ZONA C - SOTTOZONA C2 - COMPENSORIO 3 "NORD STAZIONE FS"

Calcolo SUL esistente

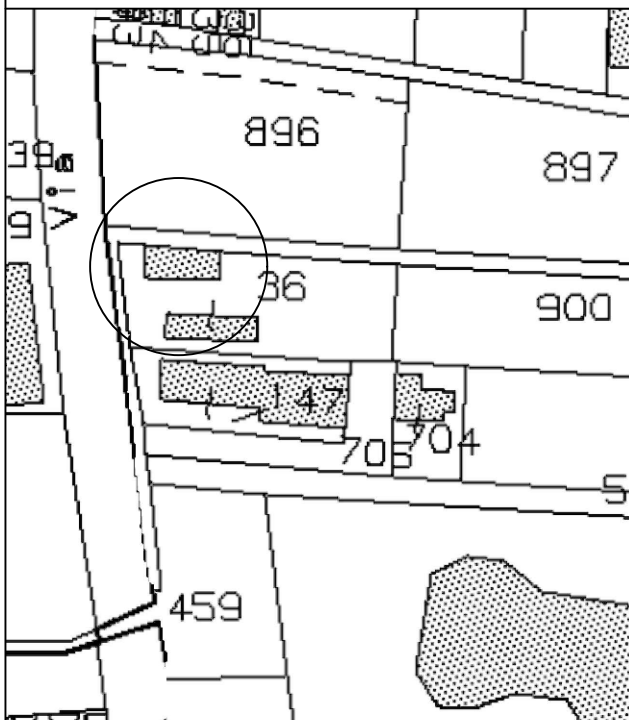

n. edificio

27

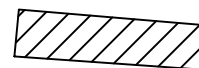
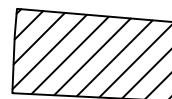

Estremi catastali:	Fg. 77 p.la 36
Destinazione d'uso:	residenziale
Superficie Utile Lorda:	126.27
Numero Piani:	1

Superficie Utile Lorda Totale: 126.27



COMUNE DI RIETI

PROVINCIA DI RIETI

PIANO QUADRO DELLA ZONA C - SOTTOZONA C2 - COMPENSORIO 3 "NORD STAZIONE FS"

Calcolo SUL esistente

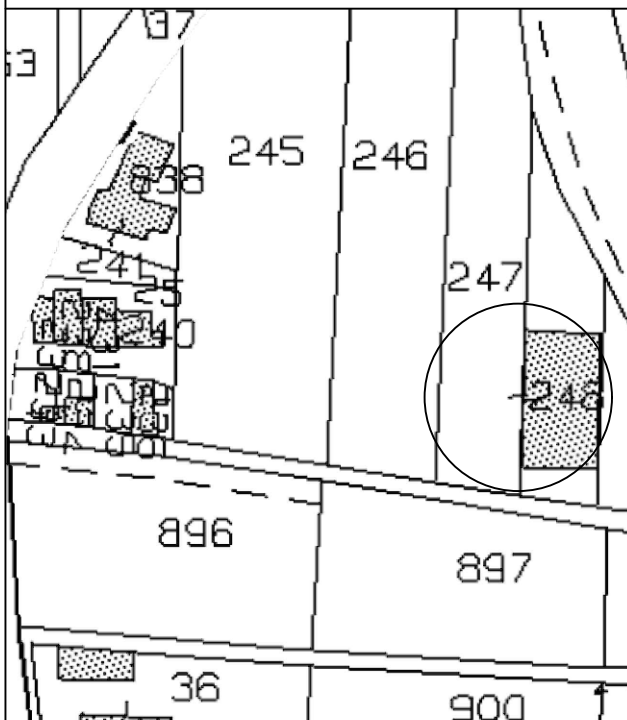

n. edificio

28

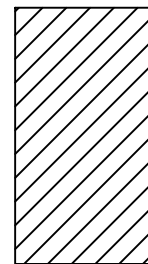

Estremi catastali:	Fg. 77 p.la 248
Destinazione d'uso:	non residenziale
Superficie Utile Lorda:	206.83
Numero Piani:	1

Superficie Utile Lorda Totale: 206.83



COMUNE DI RIETI

PROVINCIA DI RIETI

PIANO QUADRO DELLA ZONA C - SOTTOZONA C2 - COMPENSORIO 3 "NORD STAZIONE FS"

Calcolo SUL esistente

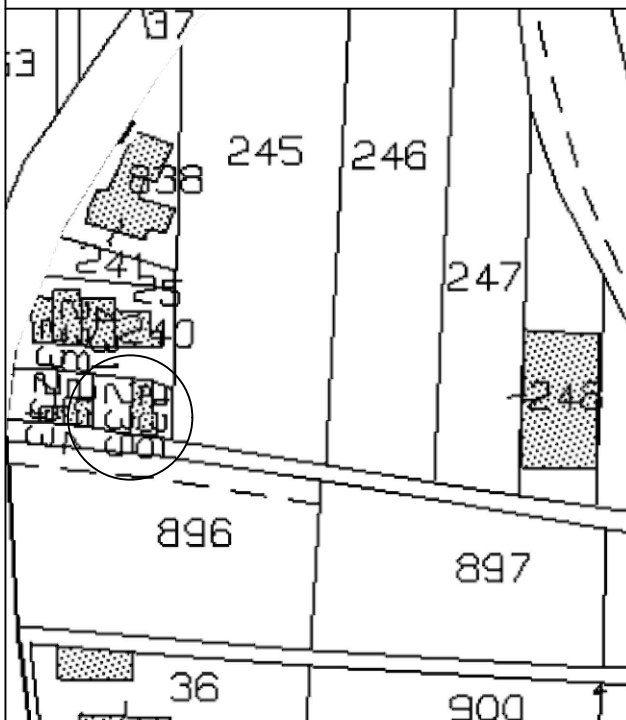

n. edificio

29

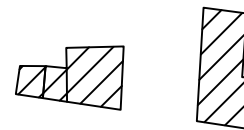

Estremi catastali:	Fg. 77 p.la 235
Destinazione d'uso:	residenziale
Superficie Utile Lorda:	58
Numero Piani:	2
Superficie Utile Lorda Totale: 116	



COMUNE DI RIETI

PROVINCIA DI RIETI

PIANO QUADRO DELLA ZONA C - SOTTOZONA C2 - COMPENSORIO 3 "NORD STAZIONE FS"

Calcolo SUL esistente

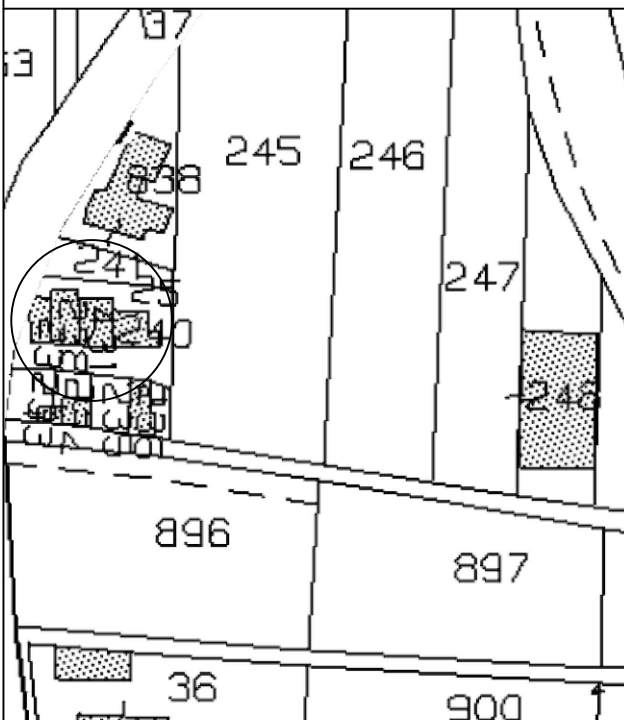

n. edificio

30

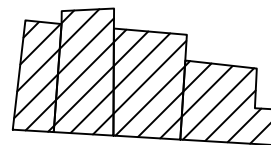

Estremi catastali: Fg. 77 p.lla 240

Destinazione d'uso: residenziale

Superficie Utile Lorda: 142.63

Numero Piani: 2

Superficie Utile Lorda Totale: 285.26



COMUNE DI RIETI

PROVINCIA DI RIETI

PIANO QUADRO DELLA ZONA C - SOTTOZONA C2 - COMPENSORIO 3 "NORD STAZIONE FS"

Calcolo SUL esistente

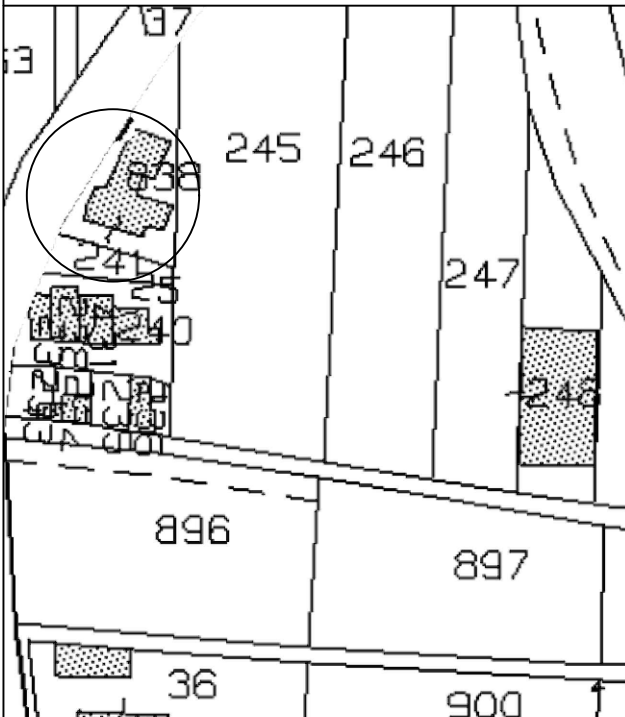

n. edificio

31

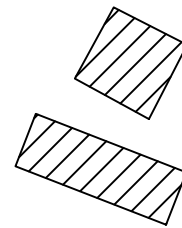

Estremi catastali:	Fg. 77 p.la 838
Destinazione d'uso:	residenziale
Superficie Utile Lorda:	91.04
Numero Piani:	2

Superficie Utile Lorda Totale: 182.08



COMUNE DI RIETI

PROVINCIA DI RIETI

PIANO QUADRO DELLA ZONA C - SOTTOZONA C2 - COMPENSORIO 3 "NORD STAZIONE FS"

Calcolo SUL esistente

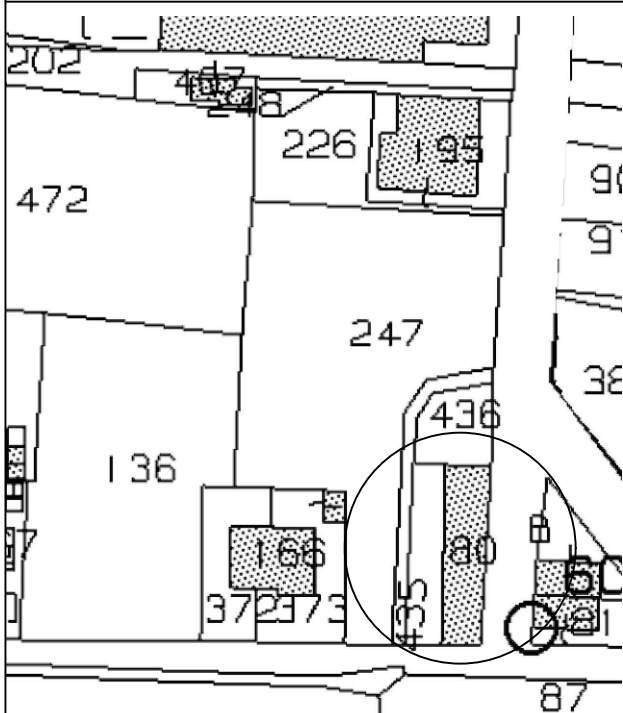

n. edificio

32



Estremi catastali: Fg. 76 p.la 80
Destinazione d'uso: residenziale
Superficie Utile Lorda: 197.24
Numero Piani: 2

Superficie Utile Lorda Totale: 394.48



COMUNE DI RIETI

PROVINCIA DI RIETI

PIANO QUADRO DELLA ZONA C - SOTTOZONA C2 - COMPENSORIO 3 "NORD STAZIONE FS"

Calcolo SUL esistente



n. edificio

33

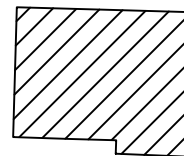

Estremi catastali:	Fg.76 p.lla 166
Destinazione d'uso:	residenziale
Superficie Utile Lorda:	136.99
Numero Piani:	2

Superficie Utile Lorda Totale: 273.98



COMUNE DI RIETI

PROVINCIA DI RIETI

PIANO QUADRO DELLA ZONA C - SOTTOZONA C2 - COMPENSORIO 3 "NORD STAZIONE FS"

Calcolo SUL esistente

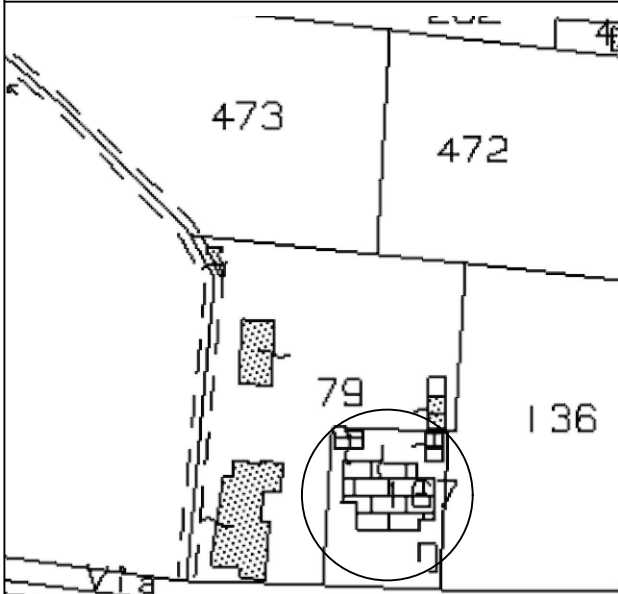

n. edificio

34

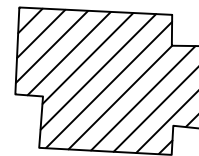

Estremi catastali:	Fg.76 p.IIa 167
Destinazione d'uso:	residenziale
Superficie Utile Lorda:	132.71
Numero Piani:	2

Superficie Utile Lorda Totale: 265.42



COMUNE DI RIETI

PROVINCIA DI RIETI

PIANO QUADRO DELLA ZONA C - SOTTOZONA C2 - COMPRESORIO 3 "NORD STAZIONE FS"

Calcolo SUL esistente

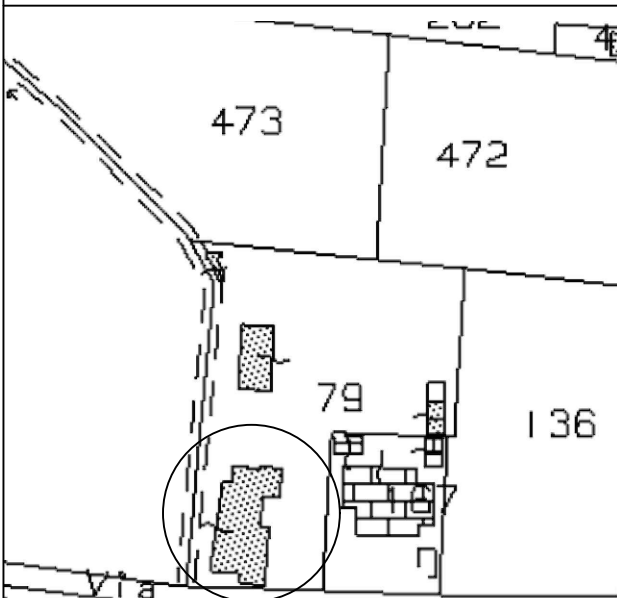

n. edificio

35

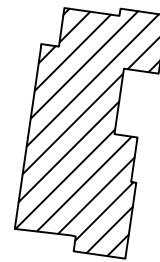

Estremi catastali:	Fg. 76 p.lla 79
Destinazione d'uso:	residenziale
Superficie Utile Lorda:	138.15
Numero Piani:	1

Superficie Utile Lorda Totale: 138.15



COMUNE DI RIETI

PROVINCIA DI RIETI

PIANO QUADRO DELLA ZONA C - SOTTOZONA C2 - COMPENSORIO 3 "NORD STAZIONE FS"

Calcolo SUL esistente

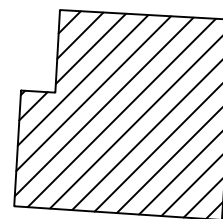
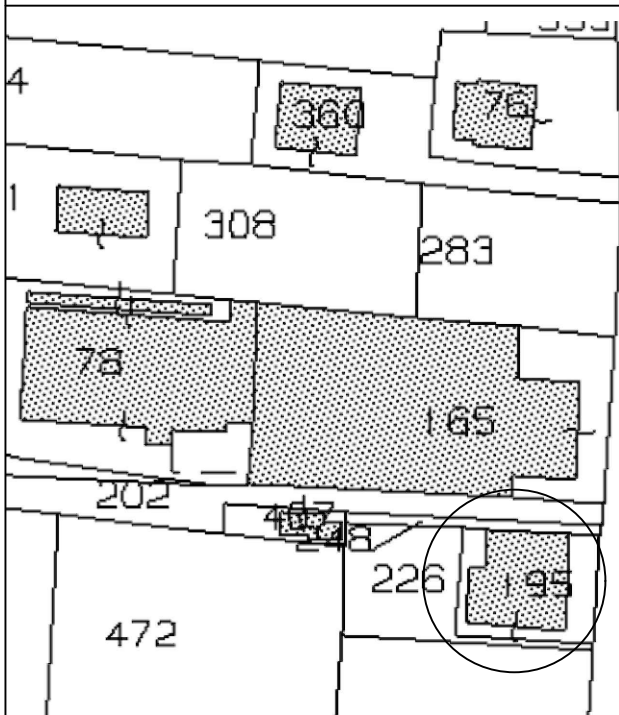

n. edificio
36

Estremi catastali:	Fg. 76 p.lla 195
Destinazione d'uso:	residenziale
Superficie Utile Lorda:	219.83
Numero Piani:	2
Superficie Utile Lorda Totale:	439.66



COMUNE DI RIETI

PROVINCIA DI RIETI

PIANO QUADRO DELLA ZONA C - SOTTOZONA C2 - COMPENSORIO 3 "NORD STAZIONE FS"

Calcolo SUL esistente

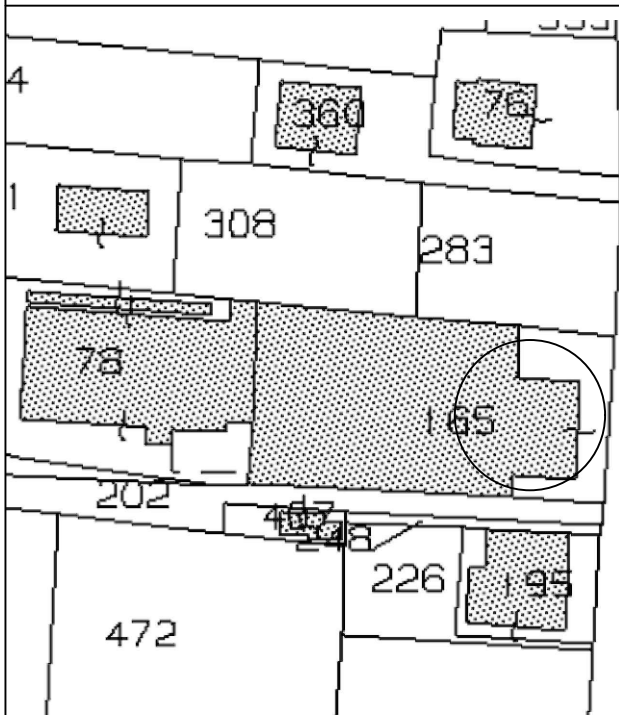

n. edificio

37

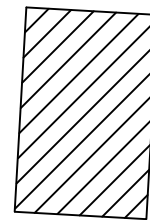

Estremi catastali:	Fg.76 p.IIa 165/p
Destinazione d'uso:	residenziale
Superficie Utile Lorda:	153.83
Numero Piani:	2
Superficie Utile Lorda Totale:	307.66



COMUNE DI RIETI

PROVINCIA DI RIETI

PIANO QUADRO DELLA ZONA C - SOTTOZONA C2 - COMPENSORIO 3 "NORD STAZIONE FS"

Calcolo SUL esistente

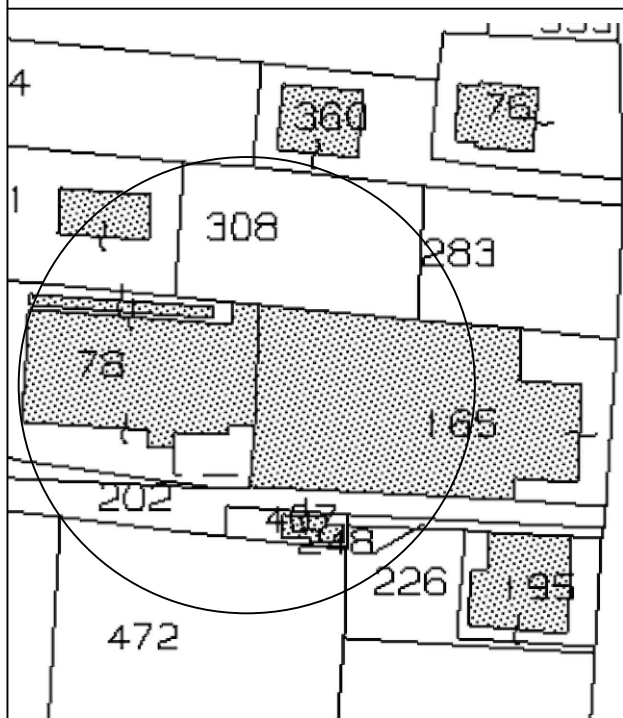

n. edificio

38

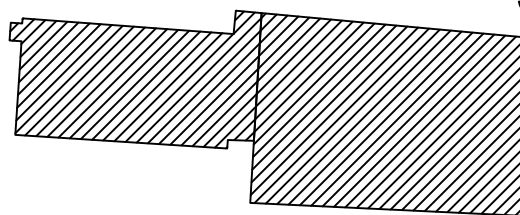

Estremi catastali: Fg. 76 p.lle 78 165

Destinazione d'uso: non residenziale

Superficie Utile Lorda: 1787.02

Numero Piani: 1

Superficie Utile Lorda Totale: 1787.02



COMUNE DI RIETI

PROVINCIA DI RIETI

PIANO QUADRO DELLA ZONA C - SOTTOZONA C2 - COMPRESORIO 3 "NORD STAZIONE FS"

Calcolo SUL esistente

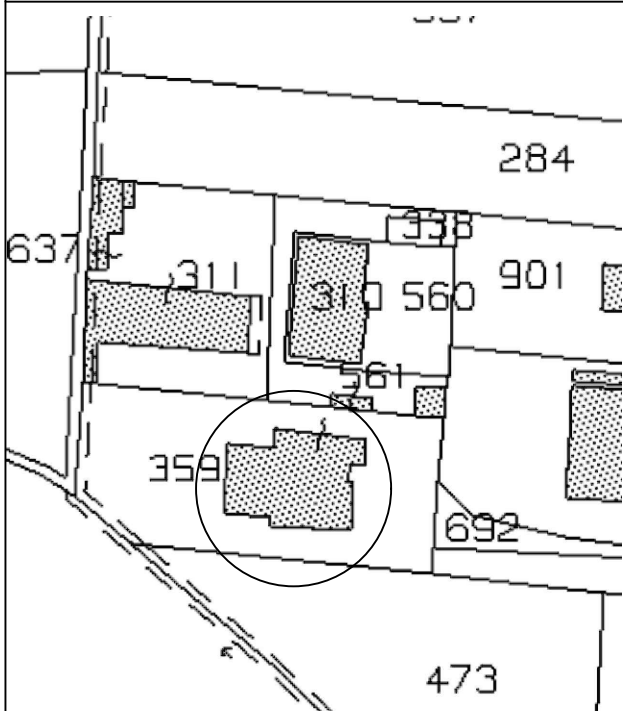

n. edificio

39

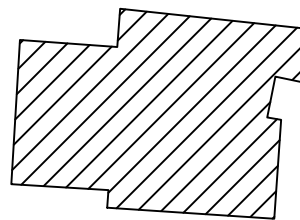

Estremi catastali:	Fg. 76 p.la 359
Destinazione d'uso:	residenziale
Superficie Utile Lorda:	271.85
Numero Piani:	2

Superficie Utile Lorda Totale: 534.7



COMUNE DI RIETI

PROVINCIA DI RIETI

PIANO QUADRO DELLA ZONA C - SOTTOZONA C2 - COMPENSORIO 3 "NORD STAZIONE FS"

Calcolo SUL esistente

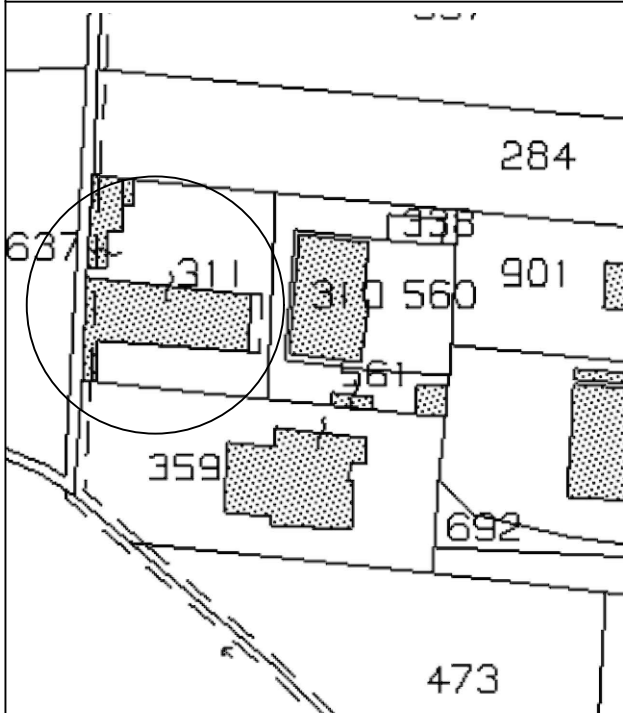

n. edificio

40

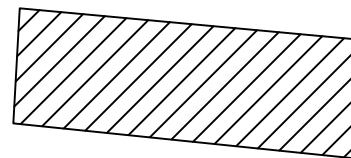

Estremi catastali:	Fg. 76 p.la 311
Destinazione d'uso:	residenziale
Superficie Utile Lorda:	227.58
Numero Piani:	1

Superficie Utile Lorda Totale: 227.58



COMUNE DI RIETI

PROVINCIA DI RIETI

PIANO QUADRO DELLA ZONA C - SOTTOZONA C2 - COMPRESORIO 3 "NORD STAZIONE FS"

Calcolo SUL esistente

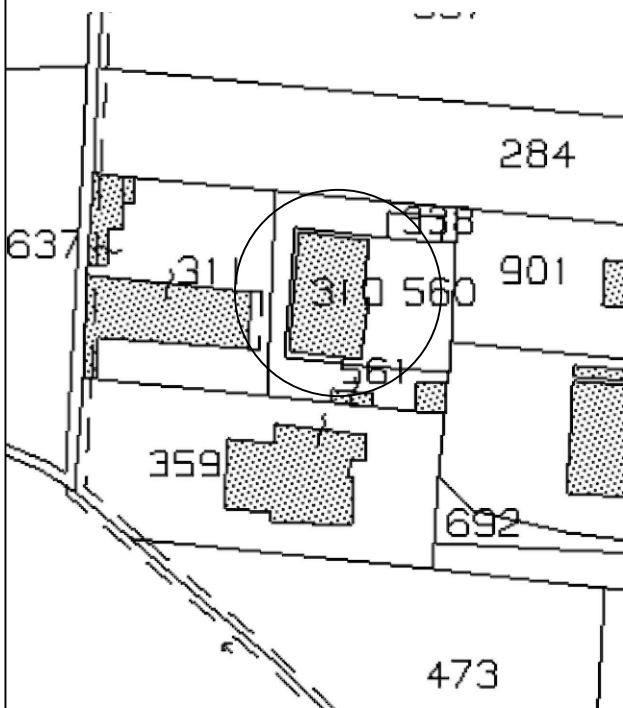

n. edificio

41

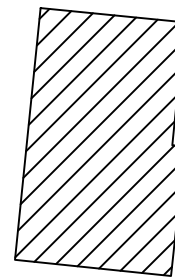

Estremi catastali:	Fg. 76 p.la 310
Destinazione d'uso:	residenziale
Superficie Utile Lorda:	218.77
Numero Piani:	3

Superficie Utile Lorda Totale: 656.31



COMUNE DI RIETI

PROVINCIA DI RIETI

PIANO QUADRO DELLA ZONA C - SOTTOZONA C2 - COMPENSORIO 3 "NORD STAZIONE FS"

Calcolo SUL esistente

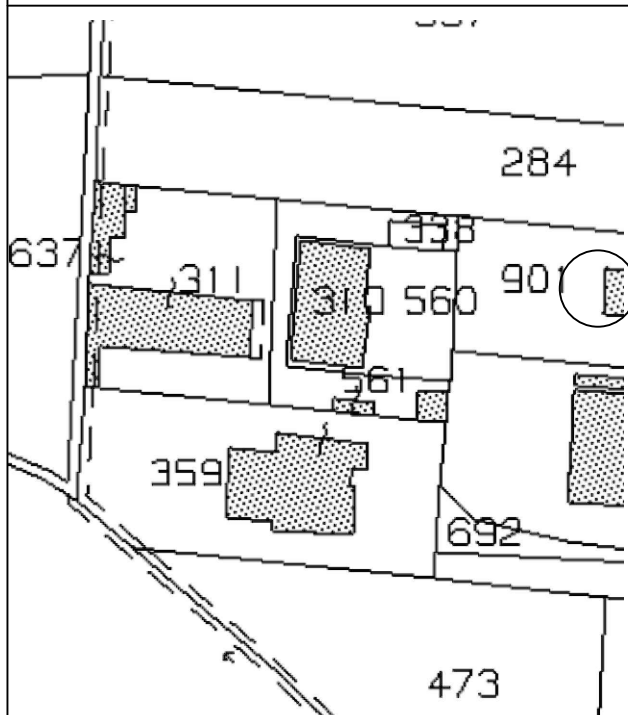

n. edificio

42

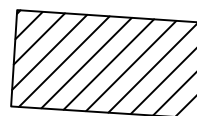

Estremi catastali:	Fg.76 p.IIa 901
Destinazione d'uso:	residenziale
Superficie Utile Lorda:	103.86
Numero Piani:	1

Superficie Utile Lorda Totale: 103.86



COMUNE DI RIETI

PROVINCIA DI RIETI

PIANO QUADRO DELLA ZONA C - SOTTOZONA C2 - COMPENSORIO 3 "NORD STAZIONE FS"

Calcolo SUL esistente

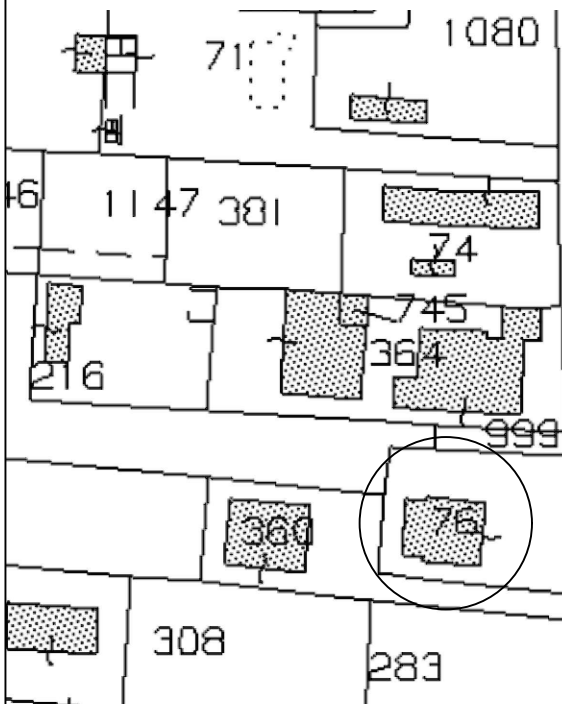

n. edificio

43

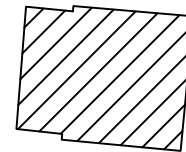

Estremi catastali:	Fg.76 p.IIa 76
Destinazione d'uso:	residenziale
Superficie Utile Lorda:	124.95
Numero Piani:	2

Superficie Utile Lorda Totale: 249.9



COMUNE DI RIETI

PROVINCIA DI RIETI

PIANO QUADRO DELLA ZONA C - SOTTOZONA C2 - COMPENSORIO 3 "NORD STAZIONE FS"

Calcolo SUL esistente

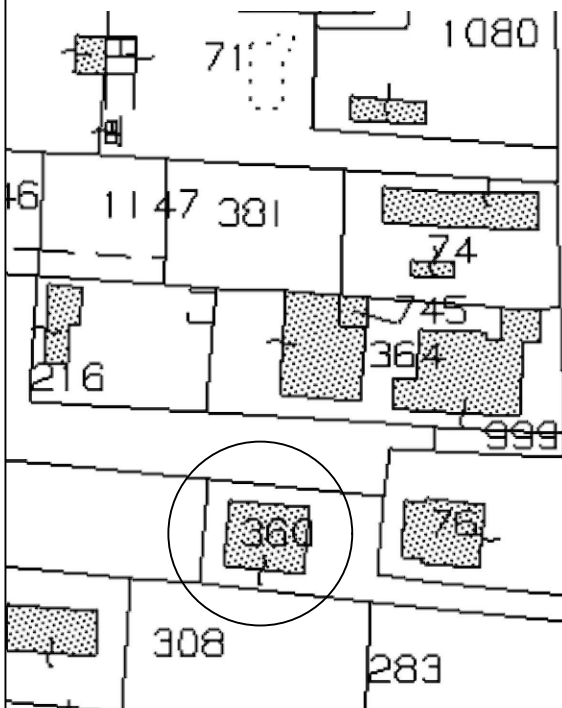

n. edificio

44

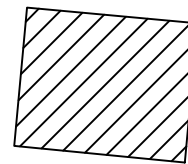

Estremi catastali: Fg.76 p.IIa 360

Destinazione d'uso: residenziale

Superficie Utile Lorda: 136.32

Numero Piani: 2

Superficie Utile Lorda Totale: 272.64



COMUNE DI RIETI

PROVINCIA DI RIETI

PIANO QUADRO DELLA ZONA C - SOTTOZONA C2 - COMPENSORIO 3 "NORD STAZIONE FS"

Calcolo SUL esistente

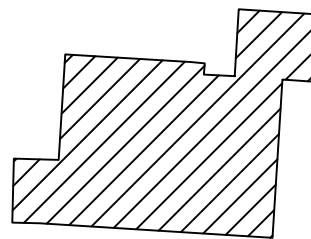
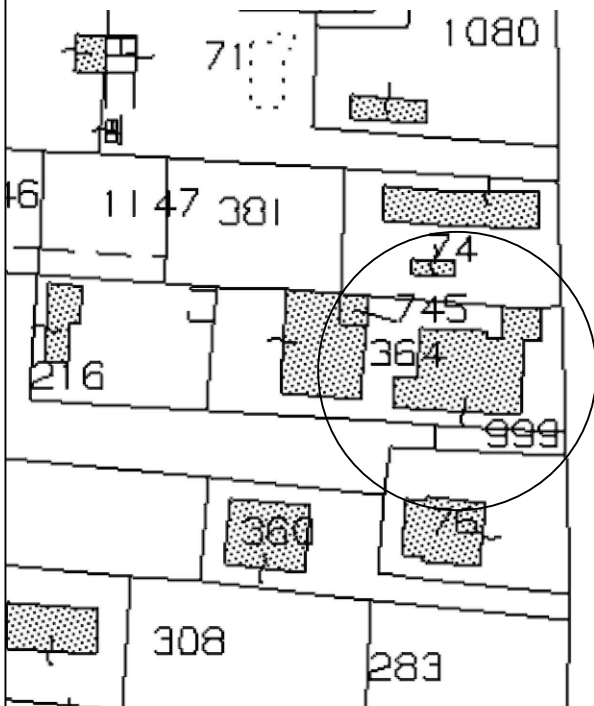

n. edificio
45

Estremi catastali: Fg.76 p.IIa 999
Destinazione d'uso: residenziale
Superficie Utile Lorda: 254.13
Numero Piani: 2

Superficie Utile Lorda Totale: 508.26



COMUNE DI RIETI

PROVINCIA DI RIETI

PIANO QUADRO DELLA ZONA C - SOTTOZONA C2 - COMPENSORIO 3 "NORD STAZIONE FS"

Calcolo SUL esistente

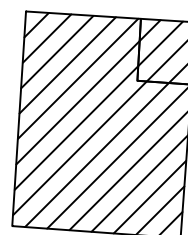
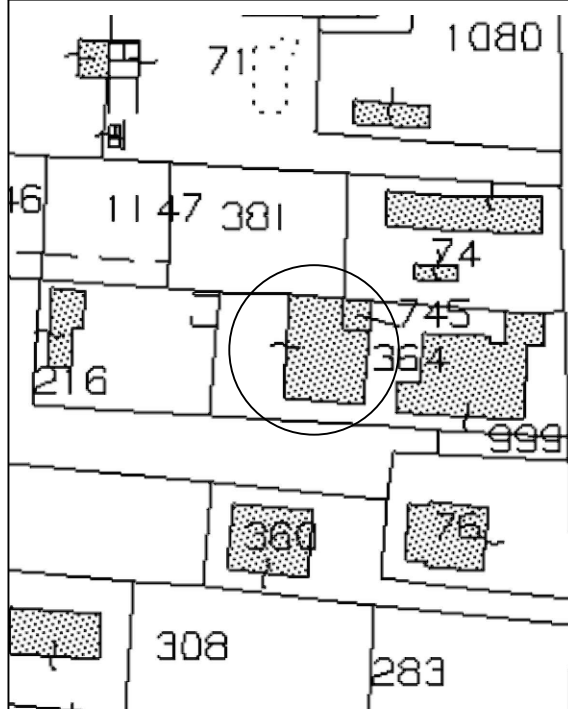

n. edificio

46

Estremi catastali:	Fg. 76 p.la 364
Destinazione d'uso:	non residenziale
Superficie Utile Lorda:	209.03
Numero Piani:	1
Superficie Utile Lorda Totale:	209.03



COMUNE DI RIETI

PROVINCIA DI RIETI

PIANO QUADRO DELLA ZONA C - SOTTOZONA C2 - COMPENSORIO 3 "NORD STAZIONE FS"

Calcolo SUL esistente

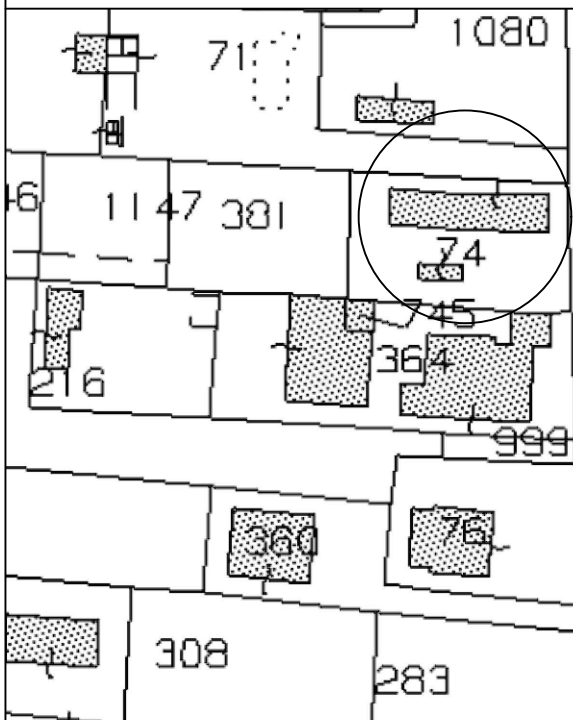

n. edificio

47

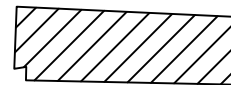

Estremi catastali:	Fg. 76 p.lla 74
Destinazione d'uso:	residenziale
Superficie Utile Lorda:	87.84
Numero Piani:	2

Superficie Utile Lorda Totale: 175.68



COMUNE DI RIETI

PROVINCIA DI RIETI

PIANO QUADRO DELLA ZONA C - SOTTOZONA C2 - COMPENSORIO 3 "NORD STAZIONE FS"

Calcolo SUL esistente

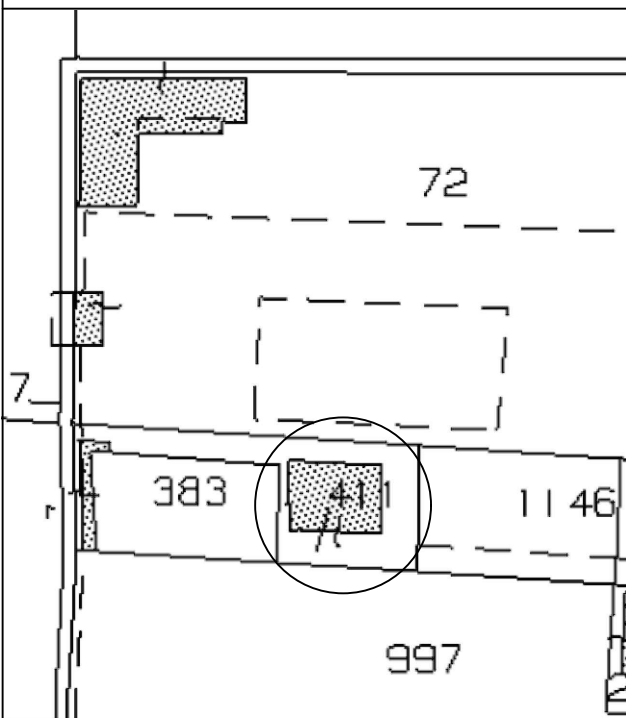

n. edificio

48

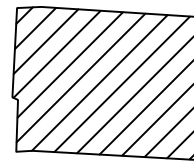

Estremi catastali:	Fg. 76 p.lla 411
Destinazione d'uso:	residenziale
Superficie Utile Lorda:	152.11
Numero Piani:	1

Superficie Utile Lorda Totale: 152.11



COMUNE DI RIETI

PROVINCIA DI RIETI

PIANO QUADRO DELLA ZONA C - SOTTOZONA C2 - COMPENSORIO 3 "NORD STAZIONE FS"

Calcolo SUL esistente

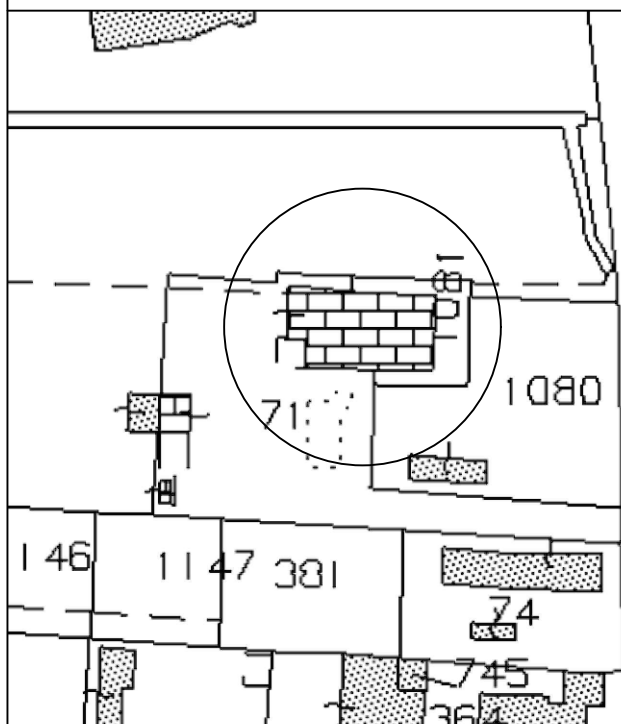

n. edificio

49

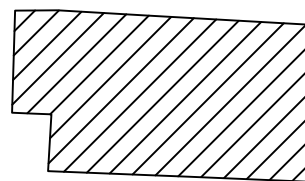

Estremi catastali: Fg. 76 p.la 71
Destinazione d'uso: residenziale
Superficie Utile Lorda: 258.83
Numero Piani: 2

Superficie Utile Lorda Totale: 517.66



COMUNE DI RIETI

PROVINCIA DI RIETI

PIANO QUADRO DELLA ZONA C - SOTTOZONA C2 - COMPENSORIO 3 "NORD STAZIONE FS"

Calcolo SUL esistente

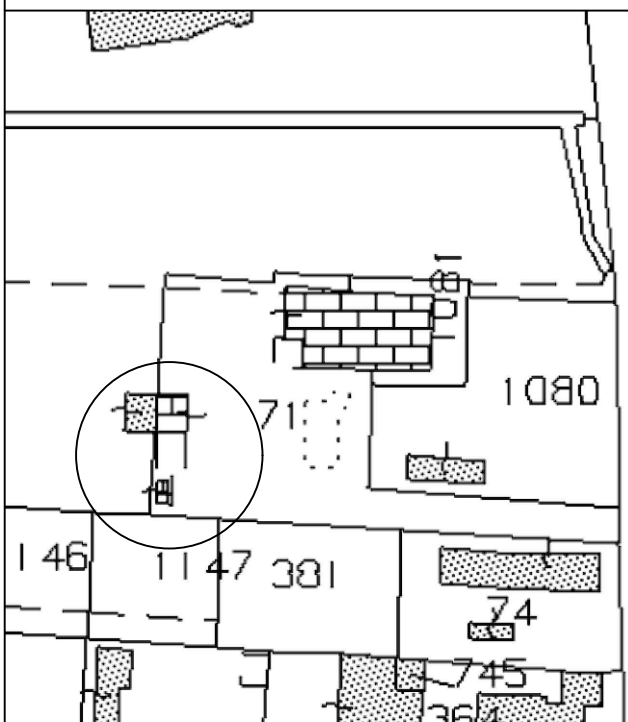

n. edificio

50



Estremi catastali: Fg. 76 p.lla 71
Destinazione d'uso: residenziale
Superficie Utile Lorda: 86.98
Numero Piani: 1

Superficie Utile Lorda Totale: 86.98



COMUNE DI RIETI

PROVINCIA DI RIETI

PIANO QUADRO DELLA ZONA C - SOTTOZONA C2 - COMPENSORIO 3 "NORD STAZIONE FS"

Calcolo SUL esistente

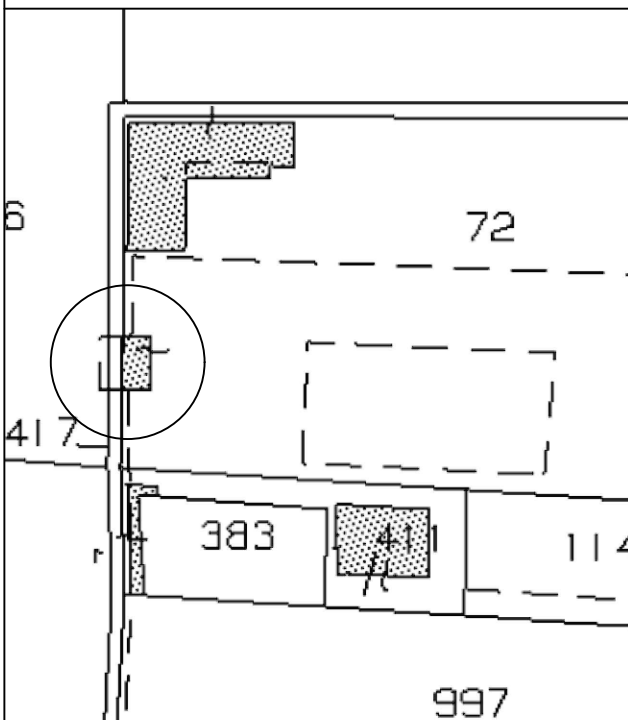

n. edificio

51

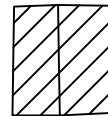

Estremi catastali: Fg. 76 p.Ila 72
Destinazione d'uso: residenziale
Superficie Utile Lorda: 62.34
Numero Piani: 1

Superficie Utile Lorda Totale: 62.34



COMUNE DI RIETI

PROVINCIA DI RIETI

PIANO QUADRO DELLA ZONA C - SOTTOZONA C2 - COMPENSORIO 3 "NORD STAZIONE FS"

Calcolo SUL esistente

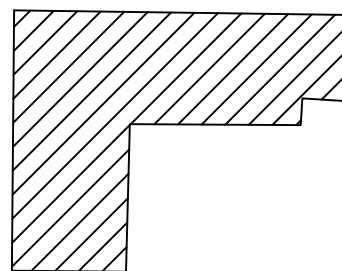
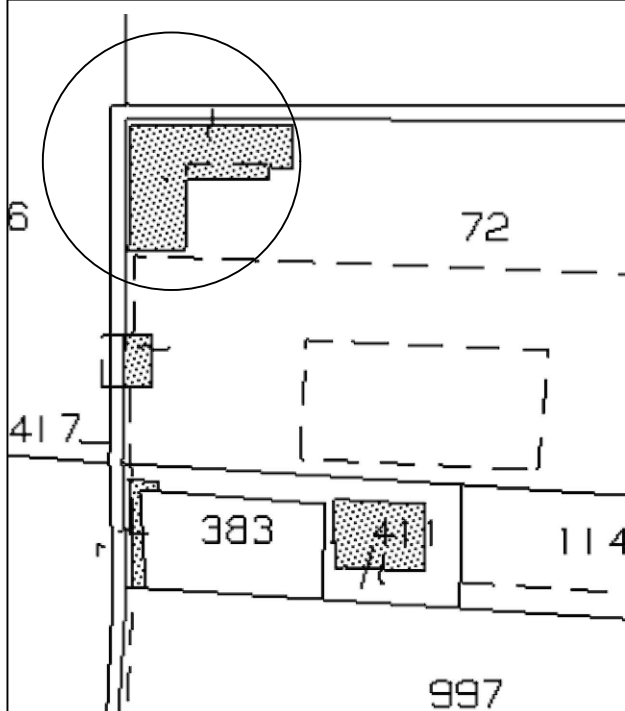

n. edificio
52

Estremi catastali: Fg. 76 p.lla 72
Destinazione d'uso: residenziale
Superficie Utile Lorda: 305.44
Numero Piani: 1

Superficie Utile Lorda Totale: 305.44



COMUNE DI RIETI

PROVINCIA DI RIETI

PIANO QUADRO DELLA ZONA C - SOTTOZONA C2 - COMPENSORIO 3 "NORD STAZIONE FS"

Calcolo SUL esistente

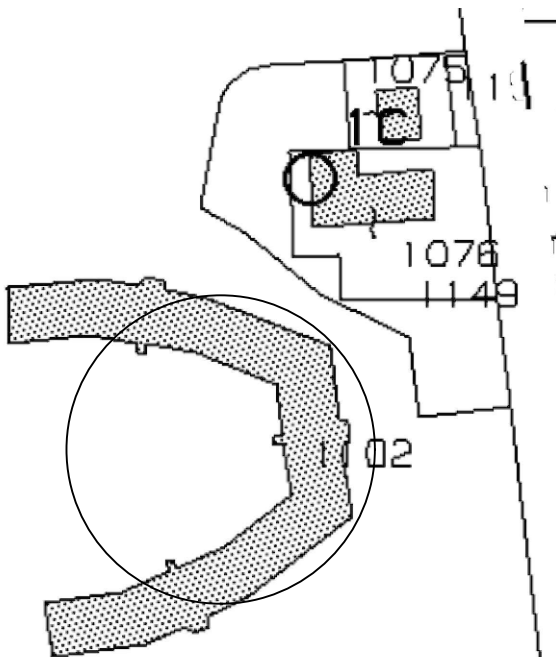

n. edificio

53

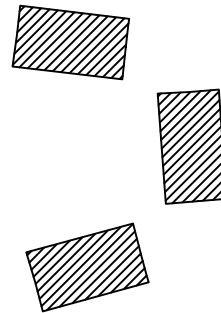

Estremi catastali:	Fg. 76 p.la 1102
Destinazione d'uso:	residenziale
Superficie Utile Lorda:	450
Numero Piani:	2

Superficie Utile Lorda Totale: 900



COMUNE DI RIETI

PROVINCIA DI RIETI

PIANO QUADRO DELLA ZONA C - SOTTOZONA C2 - COMPRESORIO 3 "NORD STAZIONE FS"

Calcolo SUL esistente

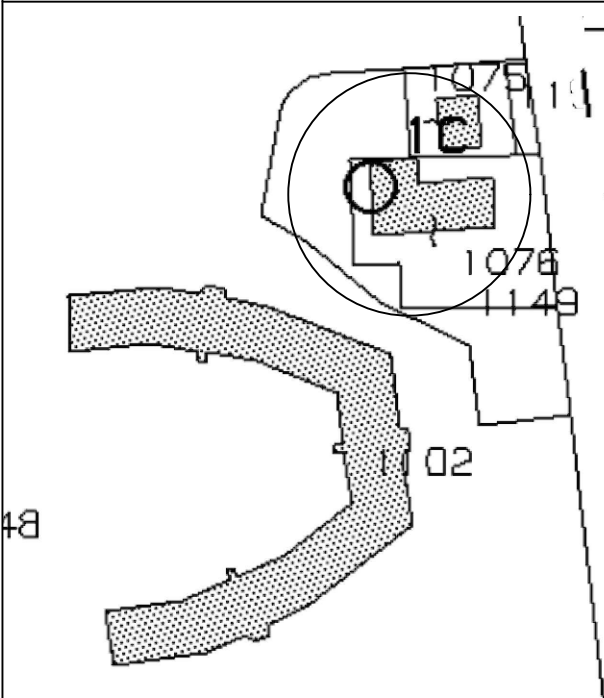

n. edificio

54

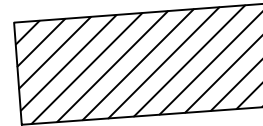

Estremi catastali:	Fg. 76 p.la 1076
Destinazione d'uso:	residenziale
Superficie Utile Lorda:	146.41
Numero Piani:	2

Superficie Utile Lorda Totale: 292.82



COMUNE DI RIETI

PROVINCIA DI RIETI

PIANO QUADRO DELLA ZONA C - SOTTOZONA C2 - COMPENSORIO 3 "NORD STAZIONE FS"

Calcolo SUL esistente

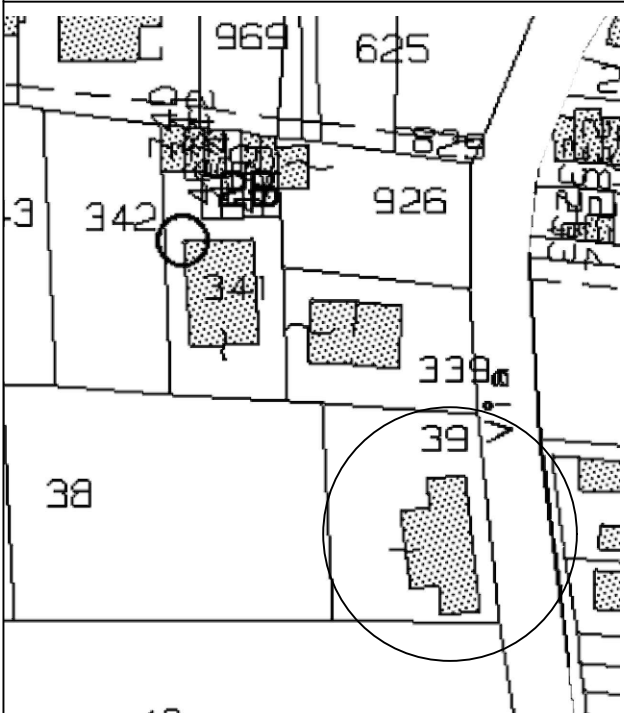

n. edificio

55

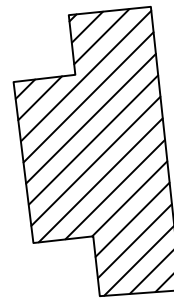

Estremi catastali:	Fg.76 p.la 39
Destinazione d'uso:	residenziale
Superficie Utile Lorda:	189.63
Numero Piani:	2

Superficie Utile Lorda Totale: 379.26



COMUNE DI RIETI

PROVINCIA DI RIETI

PIANO QUADRO DELLA ZONA C - SOTTOZONA C2 - COMPENSORIO 3 "NORD STAZIONE FS"

Calcolo SUL esistente

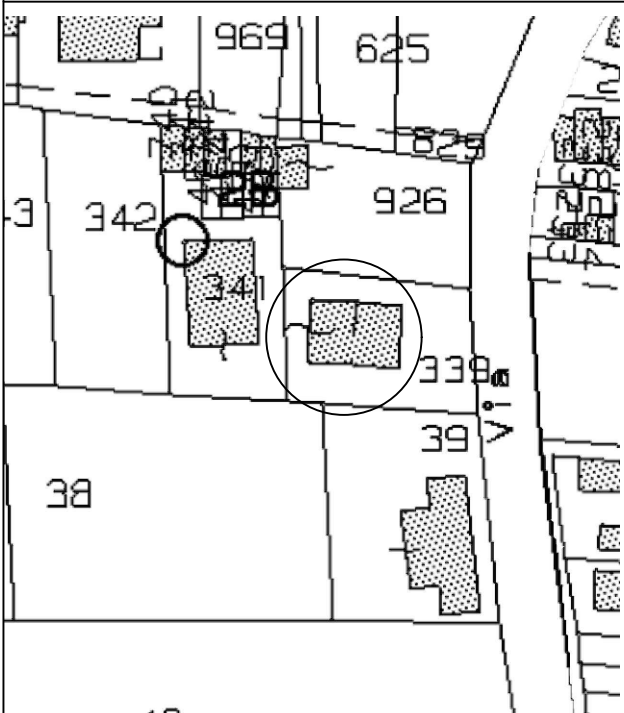

n. edificio

56

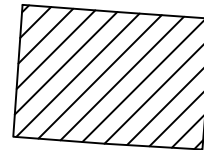

Estremi catastali:	Fg.76 p.lla 339
Destinazione d'uso:	non residenziale
Superficie Utile Lorda:	143.4
Numero Piani:	1

Superficie Utile Lorda Totale: 143.4



COMUNE DI RIETI

PROVINCIA DI RIETI

PIANO QUADRO DELLA ZONA C - SOTTOZONA C2 - COMPENSORIO 3 "NORD STAZIONE FS"

Calcolo SUL esistente

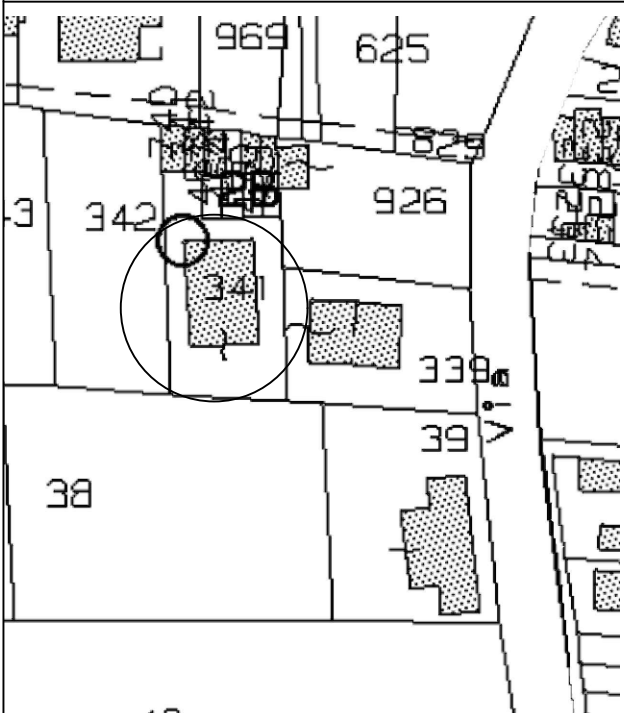

n. edificio

57

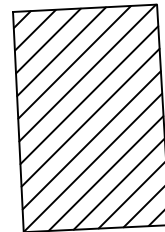

Estremi catastali:	Fg.76 p.lla 341
Destinazione d'uso:	residenziale
Superficie Utile Lorda:	182.91
Numero Piani:	3

Superficie Utile Lorda Totale: 548.73



COMUNE DI RIETI

PROVINCIA DI RIETI

PIANO QUADRO DELLA ZONA C - SOTTOZONA C2 - COMPENSORIO 3 "NORD STAZIONE FS"

Calcolo SUL esistente

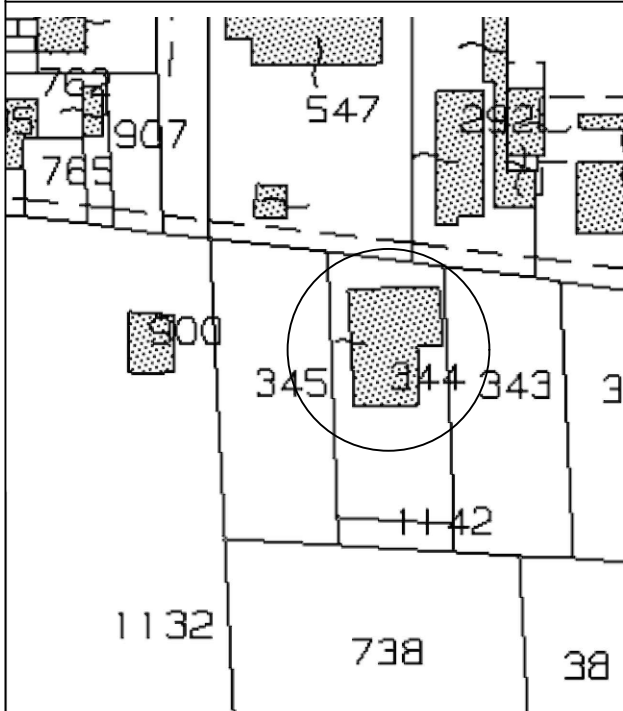

n. edificio

58



Estremi catastali:	Fg.76 p.lla 344
Destinazione d'uso:	residenziale
Superficie Utile Lorda:	49.23
Numero Piani:	1

Superficie Utile Lorda Totale: 49.23



COMUNE DI RIETI

PROVINCIA DI RIETI

PIANO QUADRO DELLA ZONA C - SOTTOZONA C2 - COMPENSORIO 3 "NORD STAZIONE FS"

Calcolo SUL esistente

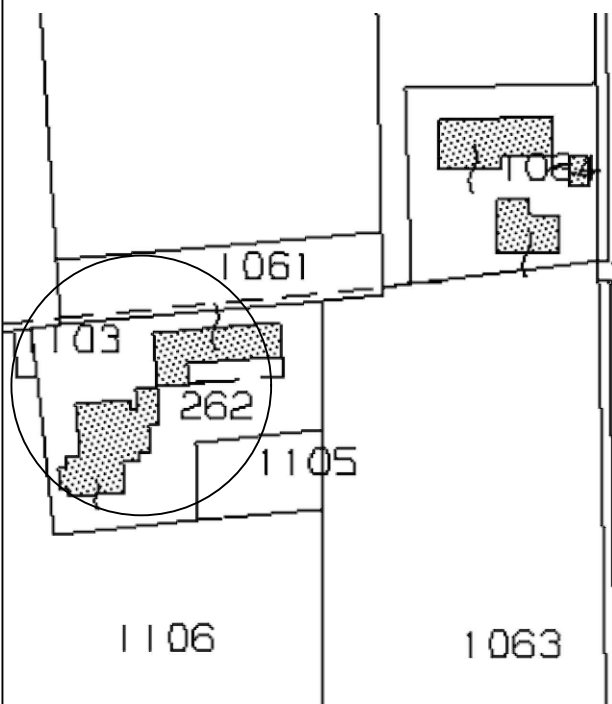

n. edificio

59

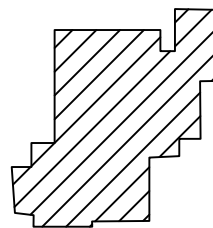

Estremi catastali:	Fg.76 p.IIa 262
Destinazione d'uso:	residenziale
Superficie Utile Lorda:	163.66
Numero Piani:	1

Superficie Utile Lorda Totale: 163.66



COMUNE DI RIETI

PROVINCIA DI RIETI

PIANO QUADRO DELLA ZONA C - SOTTOZONA C2 - COMPENSORIO 3 "NORD STAZIONE FS"

Calcolo SUL esistente

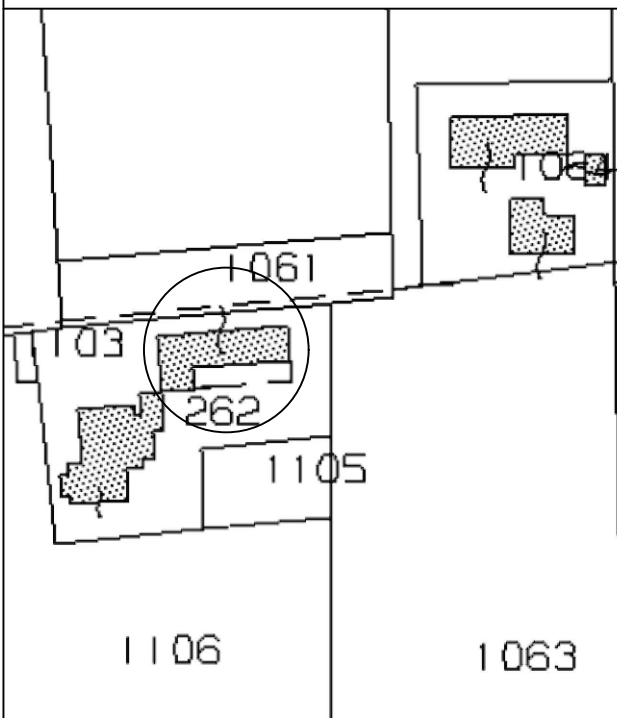

n. edificio

60

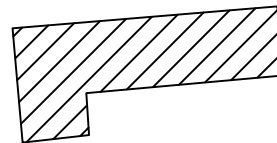

Estremi catastali:	Fg.76 p.la 262
Destinazione d'uso:	residenziale
Superficie Utile Lorda:	122.79
Numero Piani:	1

Superficie Utile Lorda Totale: 122.79



COMUNE DI RIETI

PROVINCIA DI RIETI

PIANO QUADRO DELLA ZONA C - SOTTOZONA C2 - COMPENSORIO 3 "NORD STAZIONE FS"

Calcolo SUL esistente

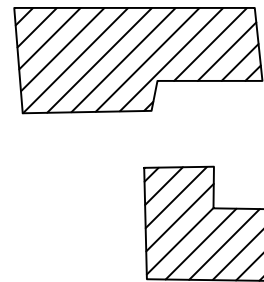
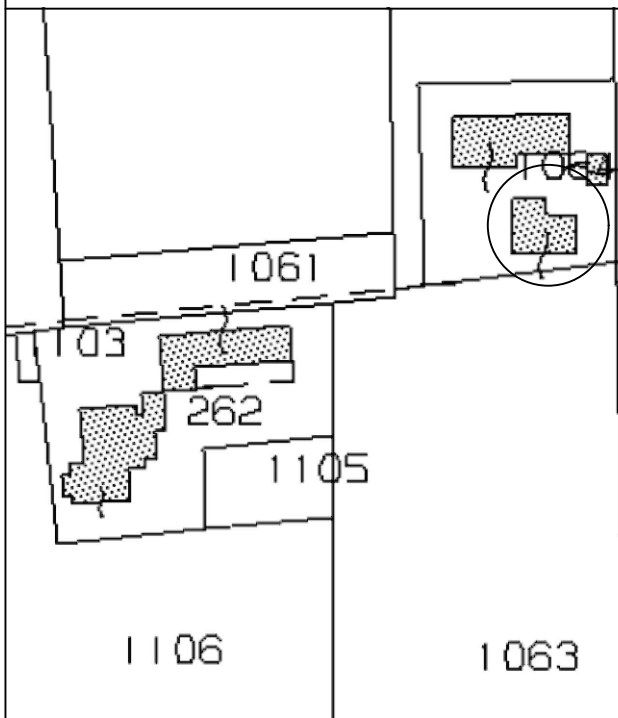

n. edificio
61

Estremi catastali: Fg.76 p.IIa 1064
Destinazione d'uso: residenziale
Superficie Utile Lorda: 193.33
Numero Piani: 1

Superficie Utile Lorda Totale: 193.33



COMUNE DI RIETI

PROVINCIA DI RIETI

PIANO QUADRO DELLA ZONA C - SOTTOZONA C2 - COMPENSORIO 3 "NORD STAZIONE FS"

Calcolo SUL esistente

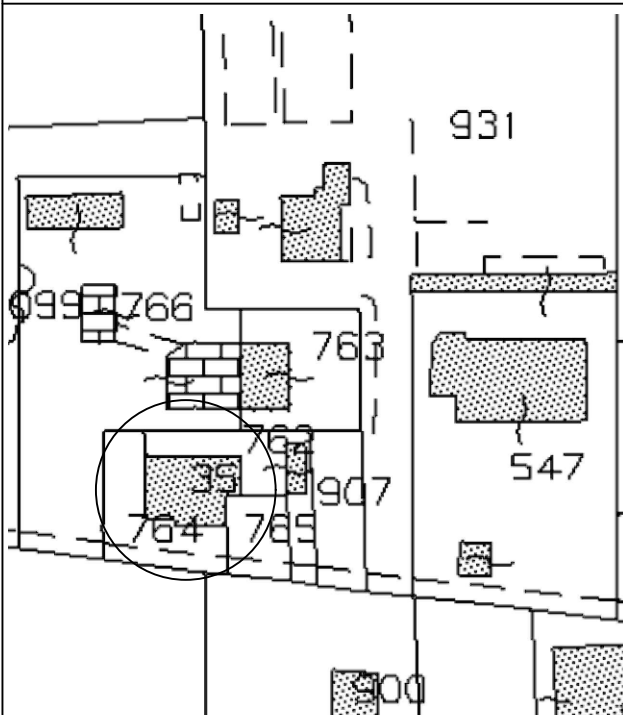

n. edificio

62

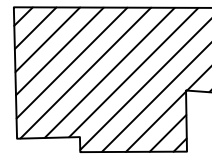

Estremi catastali:	Fg. 76 p.la 764
Destinazione d'uso:	residenziale
Superficie Utile Lorda:	151.12
Numero Piani:	2

Superficie Utile Lorda Totale: 302.24



COMUNE DI RIETI

PROVINCIA DI RIETI

PIANO QUADRO DELLA ZONA C - SOTTOZONA C2 - COMPENSORIO 3 "NORD STAZIONE FS"

Calcolo SUL esistente

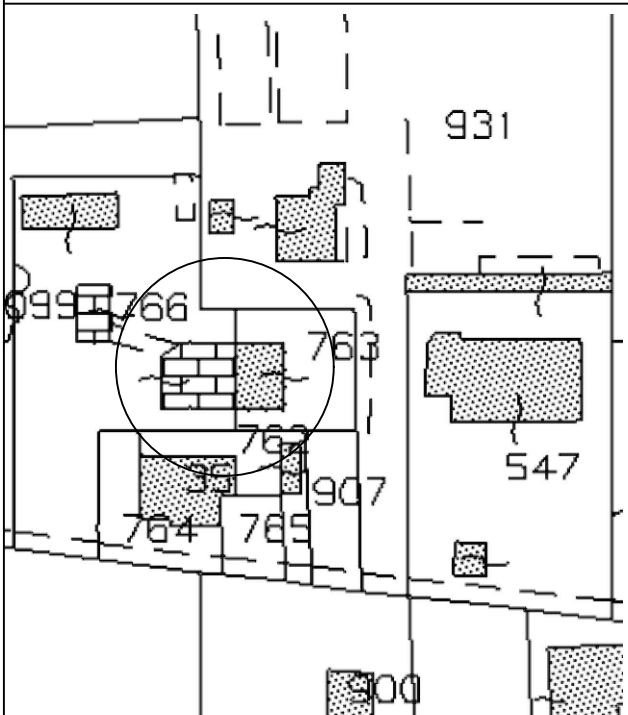

n. edificio

63

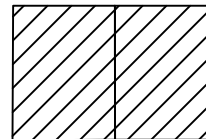

Estremi catastali: Fg. 76 p.e 763 766

Destinazione d'uso: residenziale

Superficie Utile Lorda: 154.55

Numero Piani: 2

Superficie Utile Lorda Totale: 309.1



COMUNE DI RIETI

PROVINCIA DI RIETI

PIANO QUADRO DELLA ZONA C - SOTTOZONA C2 - COMPENSORIO 3 "NORD STAZIONE FS"

Calcolo SUL esistente

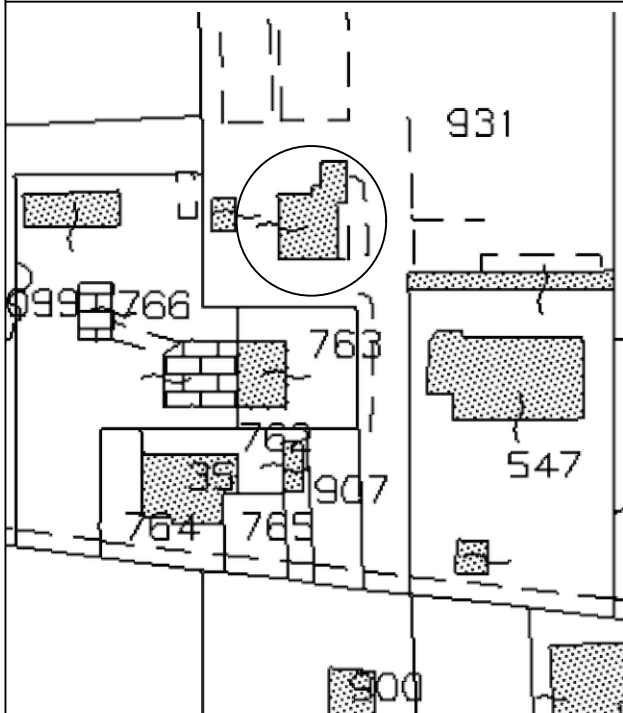

n. edificio

64

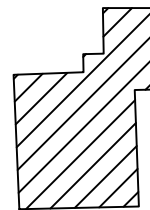

Estremi catastali: Fg.76 p.la 931
Destinazione d'uso: residenziale
Superficie Utile Lorda: 115.98
Numero Piani: 1

Superficie Utile Lorda Totale: 115.98



COMUNE DI RIETI

PROVINCIA DI RIETI

PIANO QUADRO DELLA ZONA C - SOTTOZONA C2 - COMPENSORIO 3 "NORD STAZIONE FS"

Calcolo SUL esistente

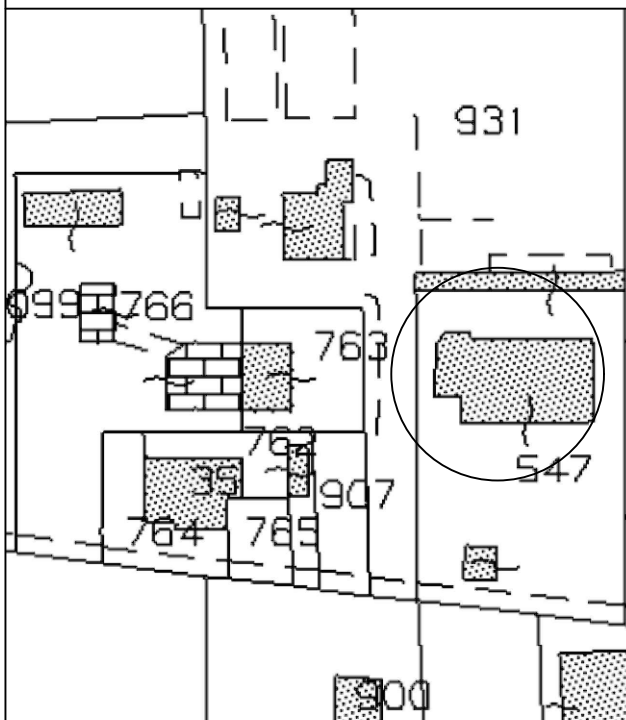

n. edificio

65

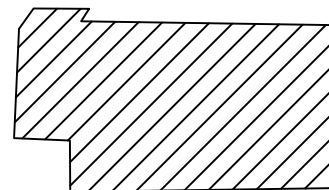

Estremi catastali: Fg. 76 p.lla 547
Destinazione d'uso: non residenziale
Superficie Utile Lorda: 293
Numero Piani: 1

Superficie Utile Lorda Totale: 293



COMUNE DI RIETI

PROVINCIA DI RIETI

PIANO QUADRO DELLA ZONA C - SOTTOZONA C2 - COMPRESORIO 3 "NORD STAZIONE FS"

Calcolo SUL esistente

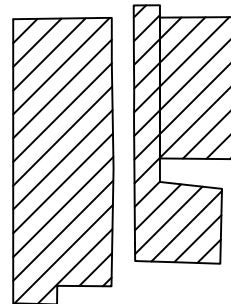
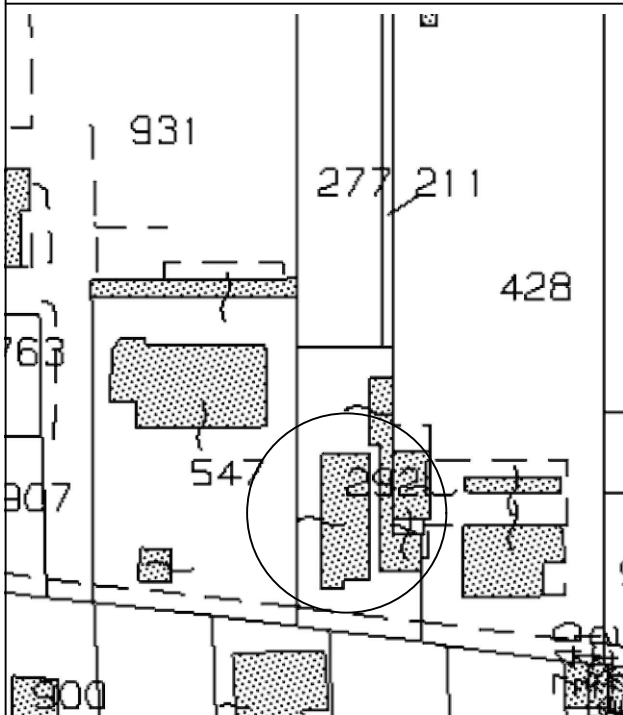

n. edificio
66

Estremi catastali: Fg.76 p.la 292
Destinazione d'uso: residenziale
Superficie Utile Lorda: 283.89
Numero Piani: 1

Superficie Utile Lorda Totale: 283.89



COMUNE DI RIETI

PROVINCIA DI RIETI

PIANO QUADRO DELLA ZONA C - SOTTOZONA C2 - COMPENSORIO 3 "NORD STAZIONE FS"

Calcolo SUL esistente

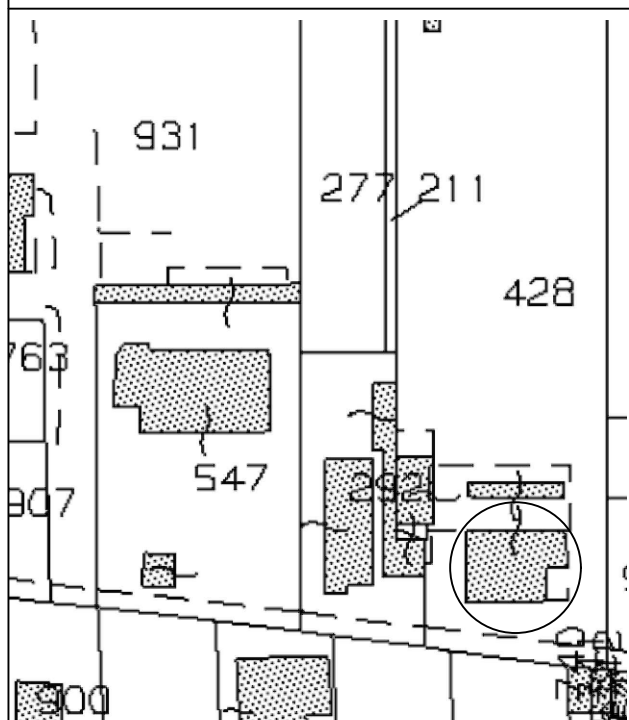

n. edificio

67

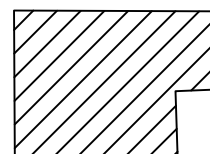

Estremi catastali:	Fg.76 p.la 428
Destinazione d'uso:	residenziale
Superficie Utile Lorda:	153.04
Numero Piani:	2

Superficie Utile Lorda Totale: 306.08



COMUNE DI RIETI

PROVINCIA DI RIETI

PIANO QUADRO DELLA ZONA C - SOTTOZONA C2 - COMPENSORIO 3 "NORD STAZIONE FS"

Calcolo SUL esistente

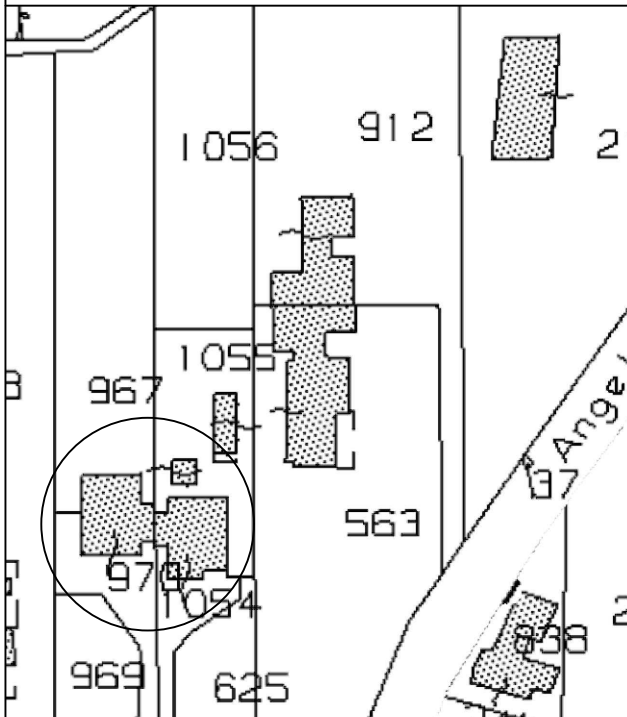

n. edificio

68

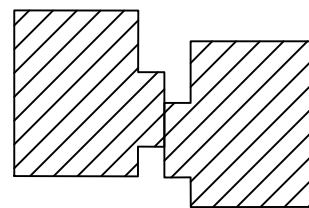

Estremi catastali: Fg.76 p.lla 970 1054

Destinazione d'uso: residenziale

Superficie Utile Lorda: 256.64

Numero Piani: 2

Superficie Utile Lorda Totale: 513.28



COMUNE DI RIETI

PROVINCIA DI RIETI

PIANO QUADRO DELLA ZONA C - SOTTOZONA C2 - COMPENSORIO 3 "NORD STAZIONE FS"

Calcolo SUL esistente

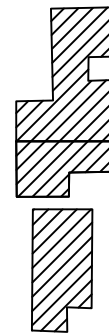
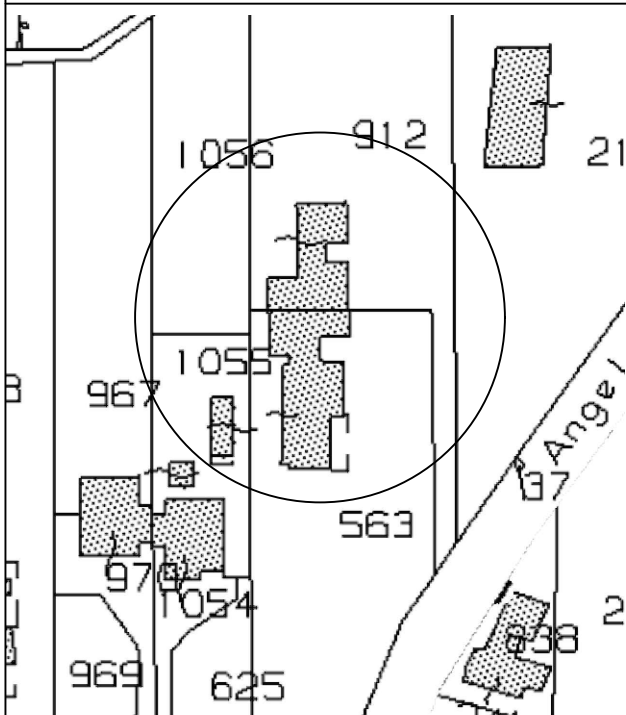

n. edificio

69

Estremi catastali:	Fg.76 p.lle 563 912
Destinazione d'uso:	residenziale
Superficie Utile Lorda:	318.28
Numero Piani:	2
Superficie Utile Lorda Totale:	636.56



COMUNE DI RIETI

PROVINCIA DI RIETI

PIANO QUADRO DELLA ZONA C - SOTTOZONA C2 - COMPENSORIO 3 "NORD STAZIONE FS"

Calcolo SUL esistente

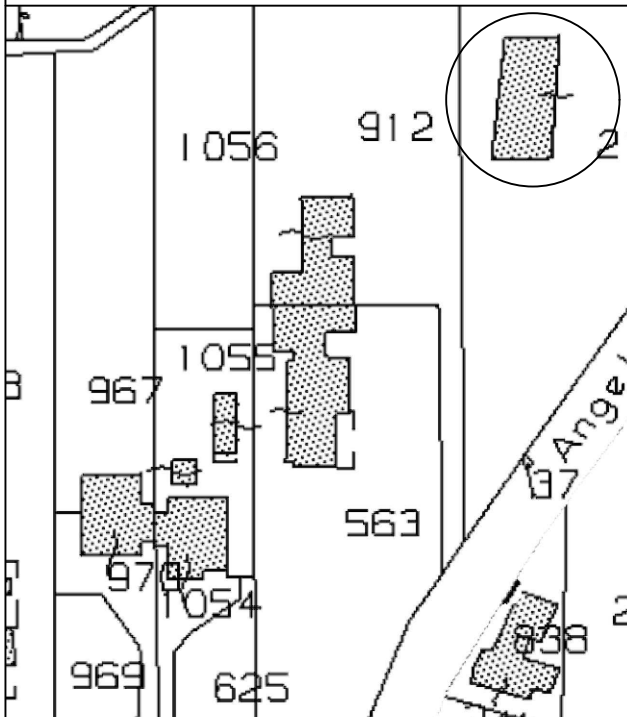

n. edificio
70

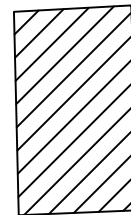

Estremi catastali:	Fg.76 p.IIa 212
Destinazione d'uso:	residenziale
Superficie Utile Lorda:	138.11
Numero Piani:	1
Superficie Utile Lorda Totale:	138.11



COMUNE DI RIETI

PROVINCIA DI RIETI

PIANO QUADRO DELLA ZONA C - SOTTOZONA C2 - COMPENSORIO 3 "NORD STAZIONE FS"

Calcolo SUL esistente

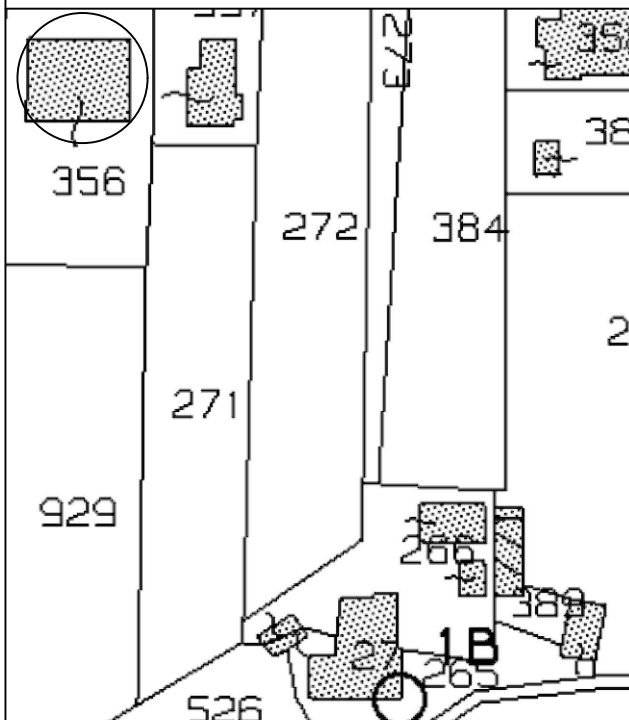

n. edificio
71

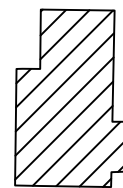
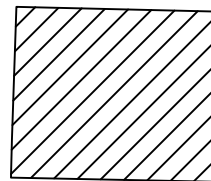

Estremi catastali:	Fg.76 p.IIa 356
Destinazione d'uso:	residenziale
Superficie Utile Lorda:	198.71 - 94.33
Numero Piani:	2 - 1

Superficie Utile Lorda Totale: 491.75



COMUNE DI RIETI

PROVINCIA DI RIETI

PIANO QUADRO DELLA ZONA C - SOTTOZONA C2 - COMPENSORIO 3 "NORD STAZIONE FS"

Calcolo SUL esistente

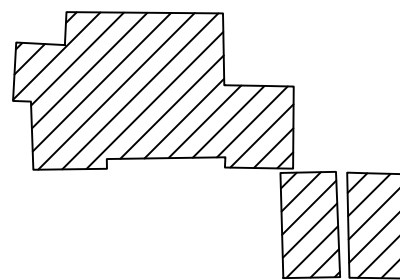
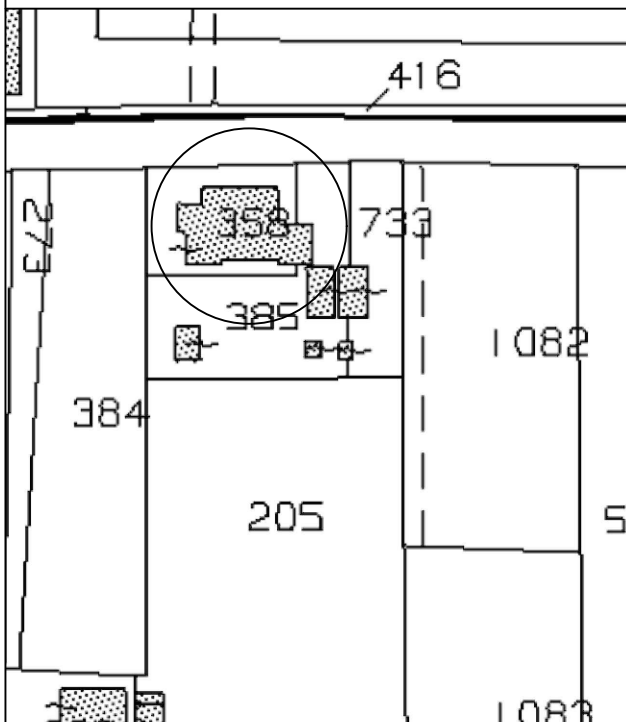

n. edificio
72

Estremi catastali:	Fg.76 p.la 358
Destinazione d'uso:	residenziale
Superficie Utile Lorda:	196.23 - 68.51
Numero Piani:	2 - 1

Superficie Utile Lorda Totale: 460.97



COMUNE DI RIETI

PROVINCIA DI RIETI

PIANO QUADRO DELLA ZONA C - SOTTOZONA C2 - COMPENSORIO 3 "NORD STAZIONE FS"

Calcolo SUL esistente

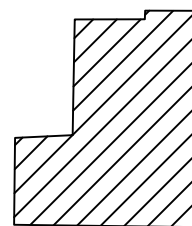
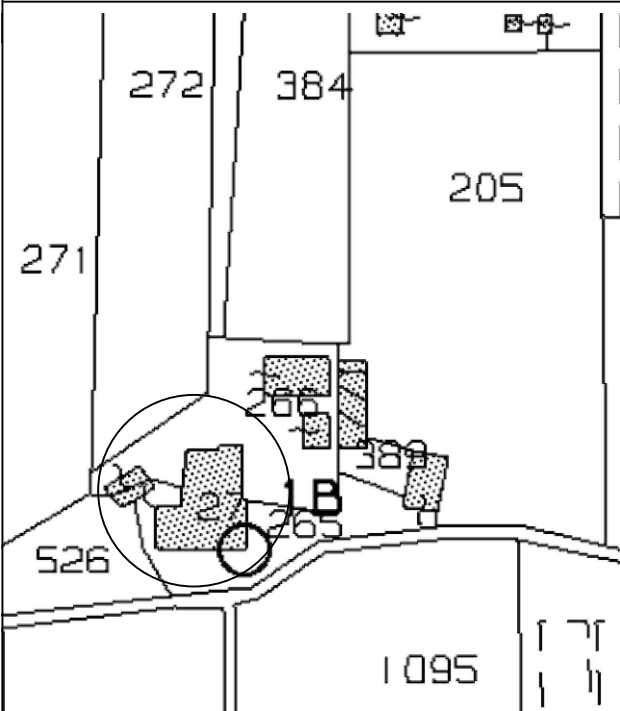

n. edificio
73

Estremi catastali:	Fg.76 p.la 27
Destinazione d'uso:	residenziale
Superficie Utile Lorda:	179.83
Numero Piani:	2

Superficie Utile Lorda Totale: 359.66



COMUNE DI RIETI

PROVINCIA DI RIETI

PIANO QUADRO DELLA ZONA C - SOTTOZONA C2 - COMPENSORIO 3 "NORD STAZIONE FS"

Calcolo SUL esistente

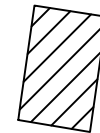
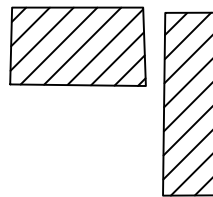
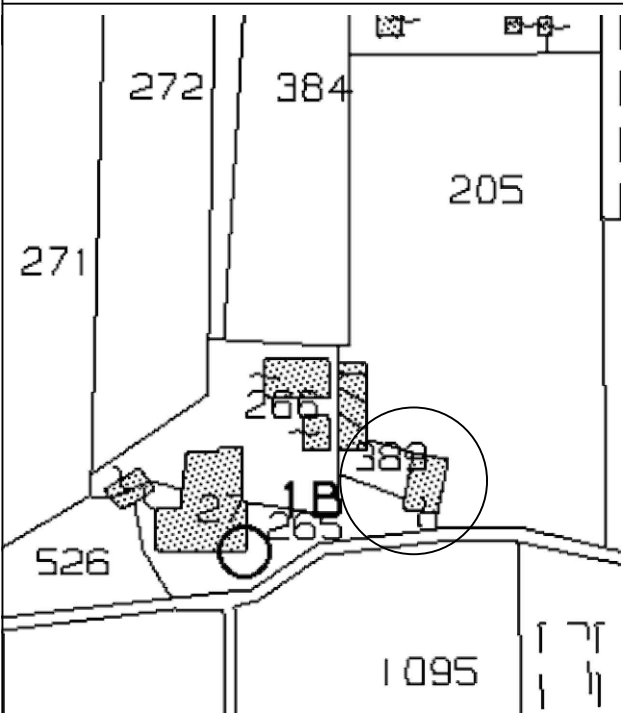

n. edificio
74

Estremi catastali: Fg.76 p.la 389
Destinazione d'uso: residenziale
Superficie Utile Lorda: 163.67
Numero Piani: 2

Superficie Utile Lorda Totale: 327.34



COMUNE DI RIETI

PROVINCIA DI RIETI

PIANO QUADRO DELLA ZONA C - SOTTOZONA C2 - COMPENSORIO 3 "NORD STAZIONE FS"

Calcolo SUL esistente

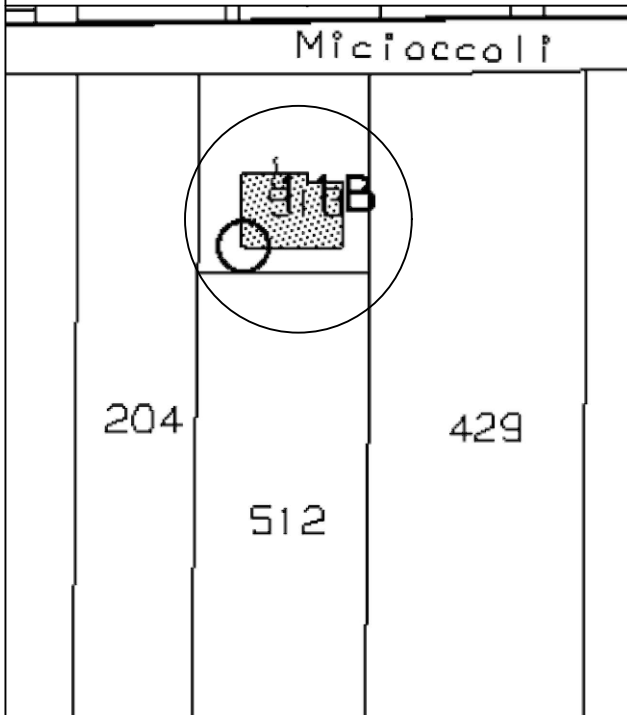

n. edificio

75

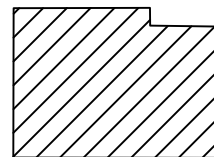

Estremi catastali: Fg.76 p.IIa 918

Destinazione d'uso: residenziale

Superficie Utile Lorda: 168.83

Numero Piani: 2

Superficie Utile Lorda Totale: 337.66



COMUNE DI RIETI

PROVINCIA DI RIETI

PIANO QUADRO DELLA ZONA C - SOTTOZONA C2 - COMPENSORIO 3 "NORD STAZIONE FS"

Calcolo SUL esistente

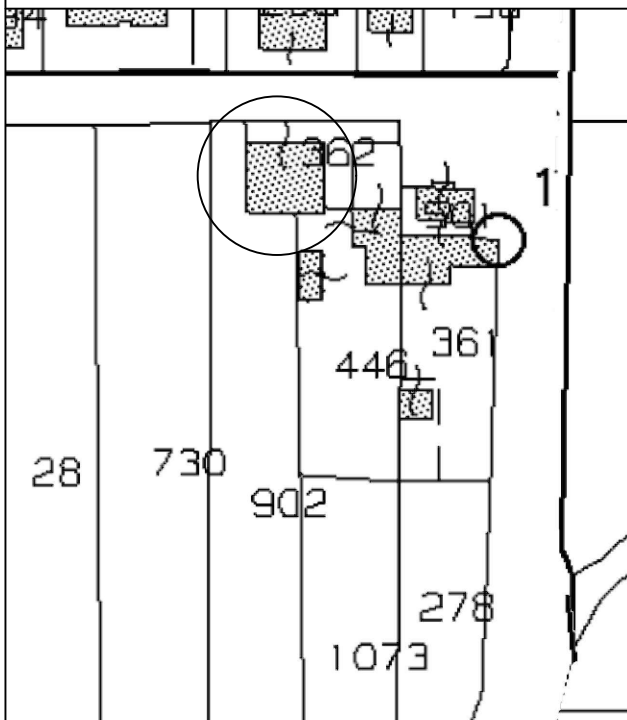

n. edificio
76

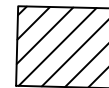
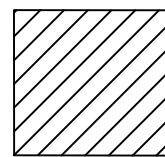

Estremi catastali:	Fg.76 p.la 362
Destinazione d'uso:	residenziale
Superficie Utile Lorda:	131.27 - 44.86
Numero Piani:	2 - 1

Superficie Utile Lorda Totale: 307.4



COMUNE DI RIETI

PROVINCIA DI RIETI

PIANO QUADRO DELLA ZONA C - SOTTOZONA C2 - COMPENSORIO 3 "NORD STAZIONE FS"

Calcolo SUL esistente

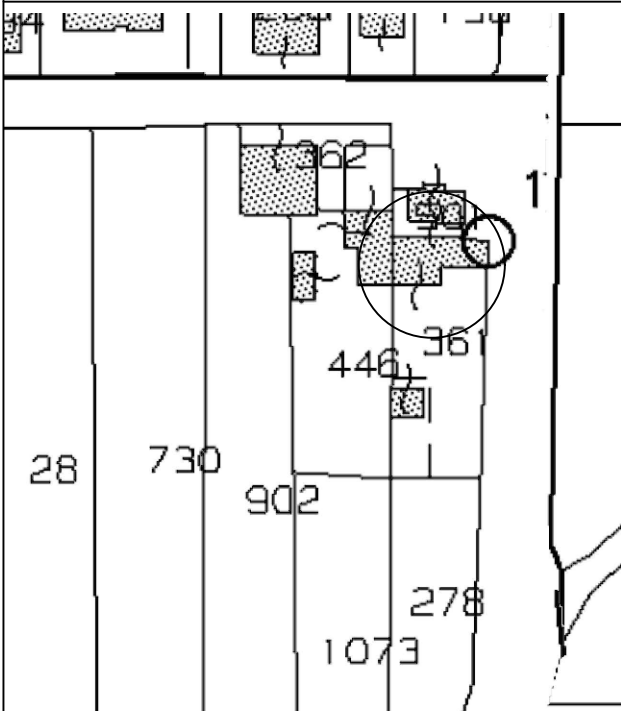

n. edificio

77

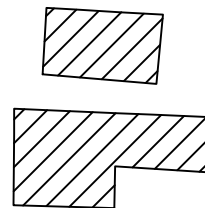

Estremi catastali:	Fg. 76 p.la 361
Destinazione d'uso:	non residenziale
Superficie Utile Lorda:	129.72
Numero Piani:	1

Superficie Utile Lorda Totale: 129.72



COMUNE DI RIETI

PROVINCIA DI RIETI

PIANO QUADRO DELLA ZONA C - SOTTOZONA C2 - COMPENSORIO 3 "NORD STAZIONE FS"

Calcolo SUL esistente

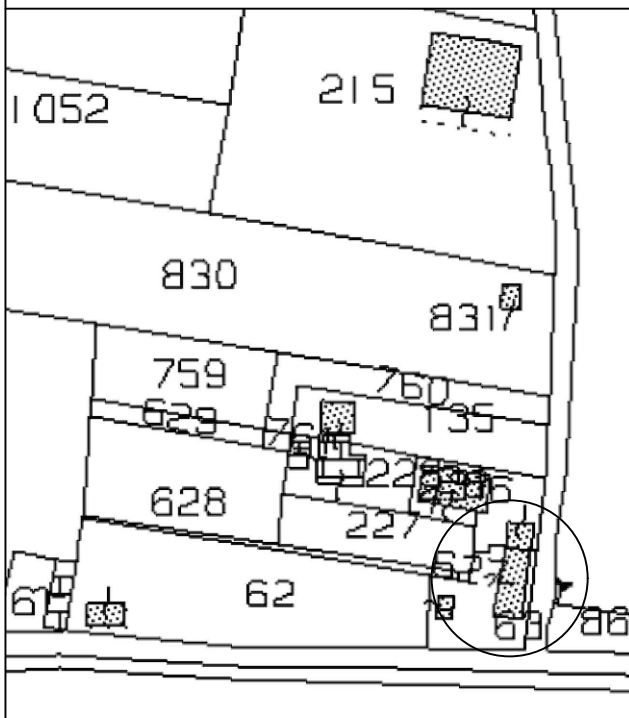

n. edificio

78

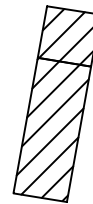

Estremi catastali:	Fg.76 p.IIa 63
Destinazione d'uso:	residenziale
Superficie Utile Lorda:	58.61
Numero Piani:	2

Superficie Utile Lorda Totale: 117.22



COMUNE DI RIETI

PROVINCIA DI RIETI

PIANO QUADRO DELLA ZONA C - SOTTOZONA C2 - COMPENSORIO 3 "NORD STAZIONE FS"

Calcolo SUL esistente

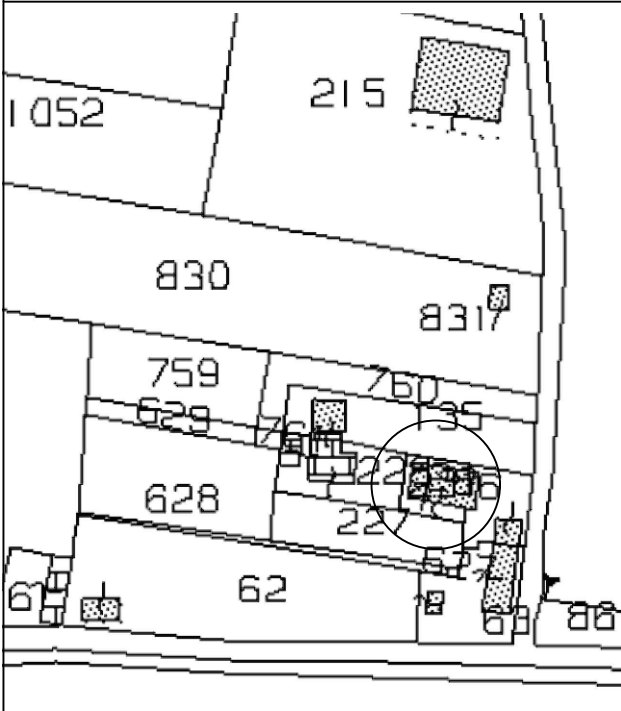

n. edificio

79

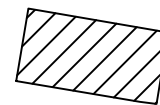
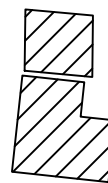

Estremi catastali: Fg.76 p.IIa 226
Destinazione d'uso: residenziale
Superficie Utile Lorda: 59.42 - 70.38
Numero Piani: 2 - 1

Superficie Utile Lorda Totale: 189.22



COMUNE DI RIETI

PROVINCIA DI RIETI

PIANO QUADRO DELLA ZONA C - SOTTOZONA C2 - COMPENSORIO 3 "NORD STAZIONE FS"

Calcolo SUL esistente

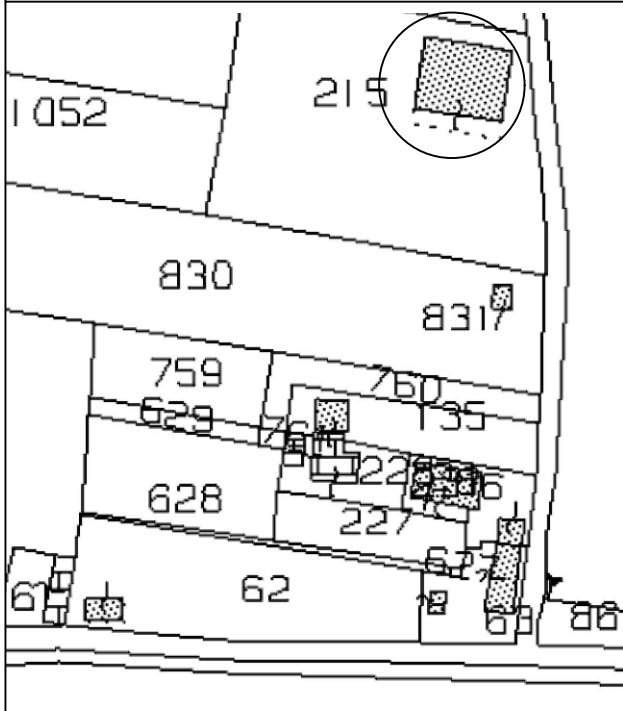

n. edificio

80

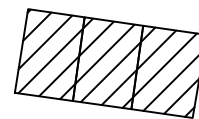

Estremi catastali:	Fg.76 p.IIa 215
Destinazione d'uso:	residenziale
Superficie Utile Lorda:	86.76
Numero Piani:	2

Superficie Utile Lorda Totale: 173.52



COMUNE DI RIETI

PROVINCIA DI RIETI

PIANO QUADRO DELLA ZONA C - SOTTOZONA C2 - COMPENSORIO 3 "NORD STAZIONE FS"

Calcolo SUL esistente

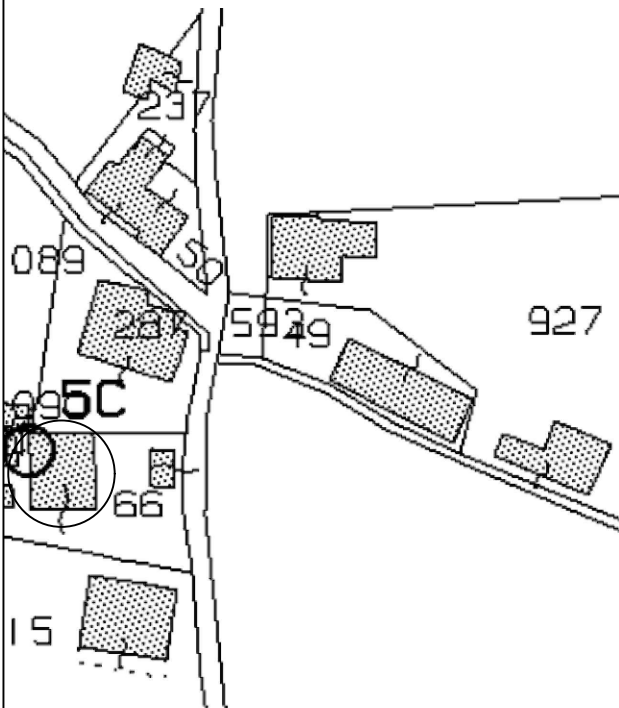

n. edificio

81

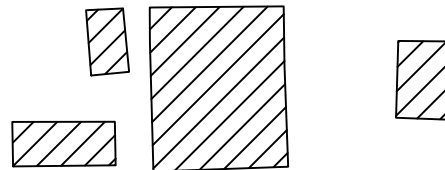

Estremi catastali:	Fg.76 p.lla 66
Destinazione d'uso:	residenziale
Superficie Utile Lorda:	124.41 - 62.20
Numero Piani:	2 - 1

Superficie Utile Lorda Totale: 311.02



COMUNE DI RIETI

PROVINCIA DI RIETI

PIANO QUADRO DELLA ZONA C - SOTTOZONA C2 - COMPENSORIO 3 "NORD STAZIONE FS"

Calcolo SUL esistente

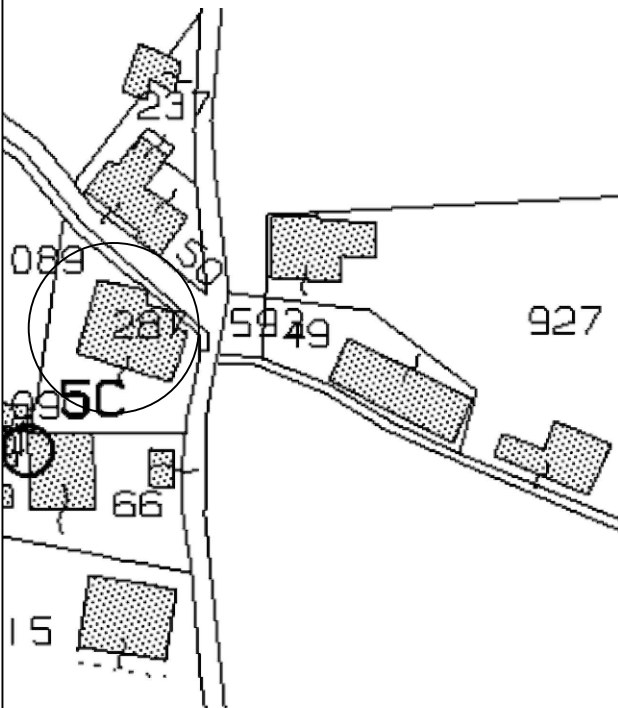

n. edificio

82

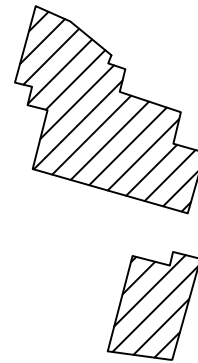

Estremi catastali: Fg.76 p.la 287
Destinazione d'uso: residenziale
Superficie Utile Lorda: 116.78 - 37.60
Numero Piani: 2 - 1

Superficie Utile Lorda Totale: 271.16



COMUNE DI RIETI

PROVINCIA DI RIETI

PIANO QUADRO DELLA ZONA C - SOTTOZONA C2 - COMPENSORIO 3 "NORD STAZIONE FS"

Calcolo SUL esistente

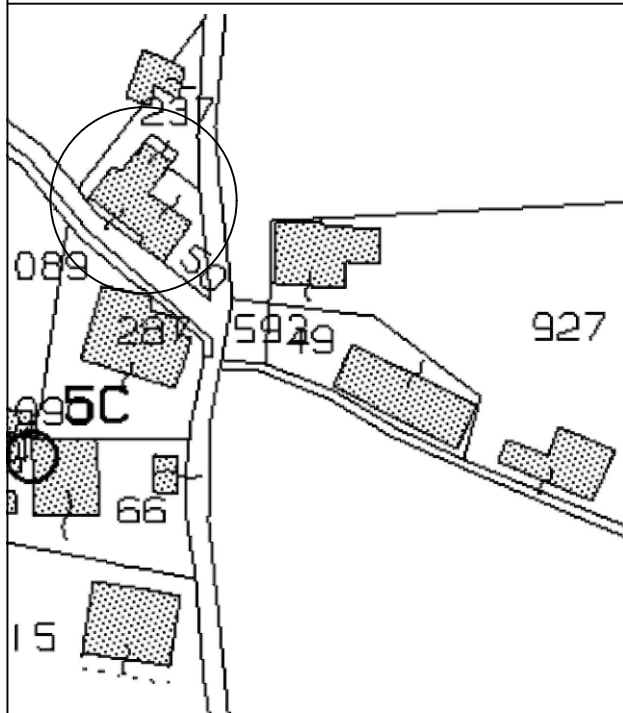

n. edificio

83

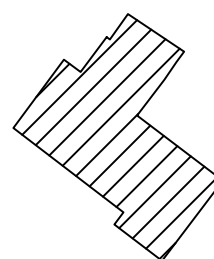

Estremi catastali:	Fg.76 p.Ila 50
Destinazione d'uso:	residenziale
Superficie Utile Lorda:	132.99
Numero Piani:	2

Superficie Utile Lorda Totale: 265.98



COMUNE DI RIETI

PROVINCIA DI RIETI

PIANO QUADRO DELLA ZONA C - SOTTOZONA C2 - COMPENSORIO 3 "NORD STAZIONE FS"

Calcolo SUL esistente

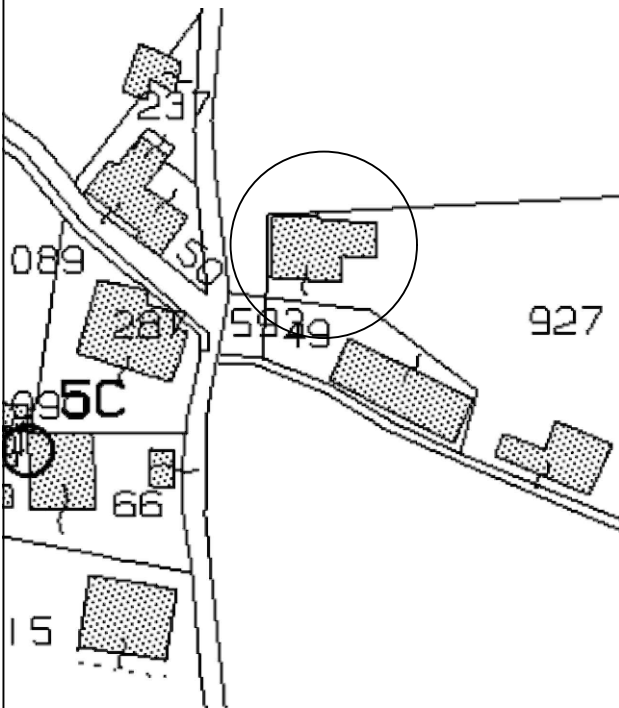

n. edificio

84

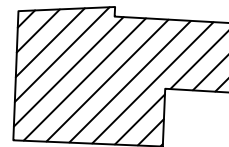

Estremi catastali:	Fg.76 p.lla 927
Destinazione d'uso:	non residenziale
Superficie Utile Lorda:	139.48
Numero Piani:	1

Superficie Utile Lorda Totale: 139.48



COMUNE DI RIETI

PROVINCIA DI RIETI

PIANO QUADRO DELLA ZONA C - SOTTOZONA C2 - COMPENSORIO 3 "NORD STAZIONE FS"

Calcolo SUL esistente

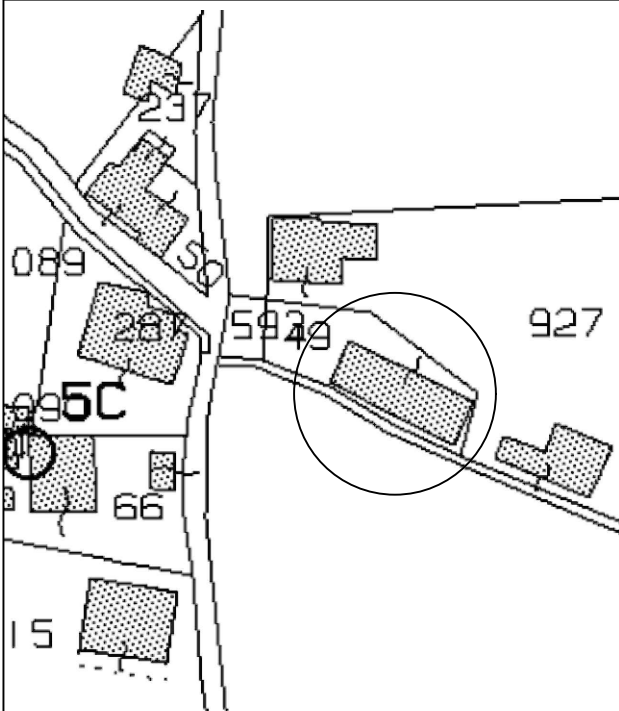

n. edificio

85

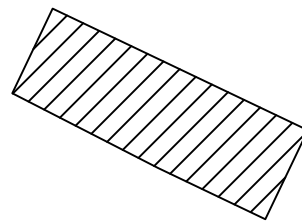

Estremi catastali:	Fg.76 p.IIa 49
Destinazione d'uso:	residenziale
Superficie Utile Lorda:	156.88
Numero Piani:	2

Superficie Utile Lorda Totale: 313.76



COMUNE DI RIETI

PROVINCIA DI RIETI

PIANO QUADRO DELLA ZONA C - SOTTOZONA C2 - COMPENSORIO 3 "NORD STAZIONE FS"

Calcolo SUL esistente

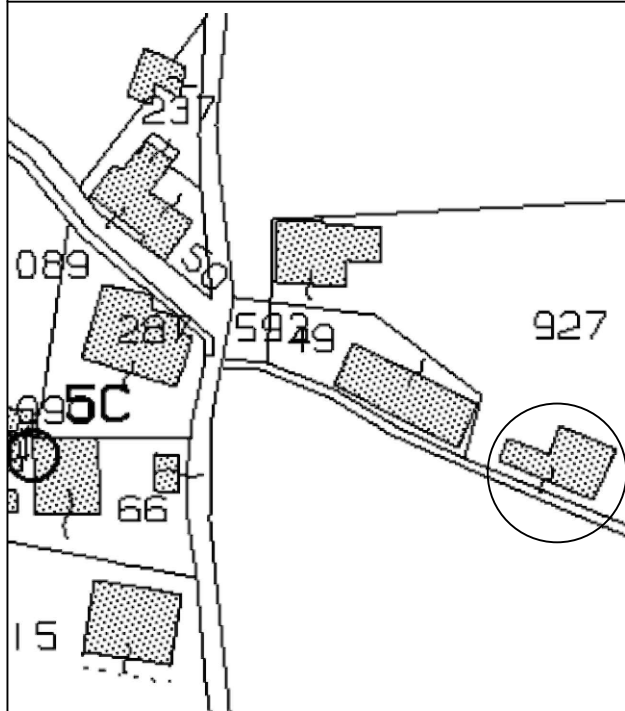

n. edificio

86

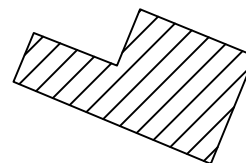

Estremi catastali:	Fg.76 p.IIa 927
Destinazione d'uso:	residenziale
Superficie Utile Lorda:	109.61
Numero Piani:	1

Superficie Utile Lorda Totale: 109.61



COMUNE DI RIETI

PROVINCIA DI RIETI

PIANO QUADRO DELLA ZONA C - SOTTOZONA C2 - COMPENSORIO 3 "NORD STAZIONE FS"

Calcolo SUL esistente

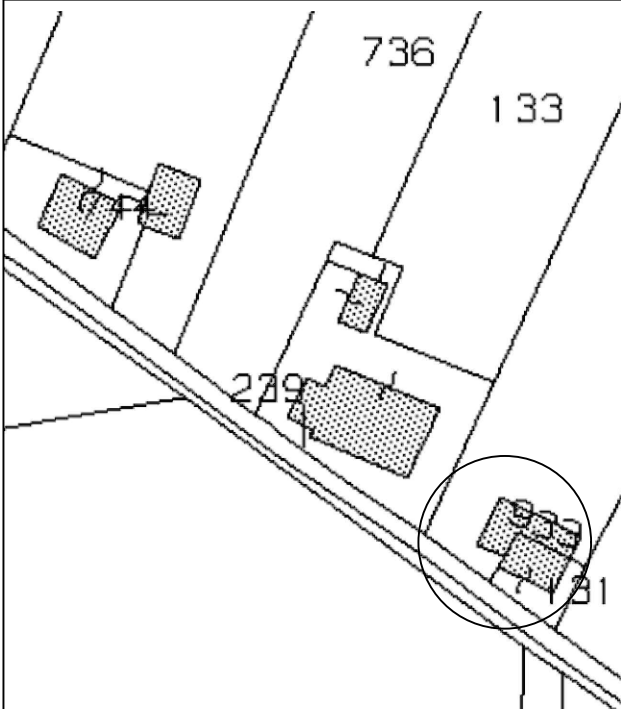

n. edificio

87

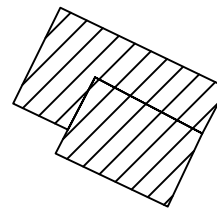

Estremi catastali:	Fg.76 p.IIa 933 31
Destinazione d'uso:	residenziale
Superficie Utile Lorda:	130.47
Numero Piani:	2

Superficie Utile Lorda Totale: 260.94



COMUNE DI RIETI

PROVINCIA DI RIETI

PIANO QUADRO DELLA ZONA C - SOTTOZONA C2 - COMPRESORIO 3 "NORD STAZIONE FS"

Calcolo SUL esistente

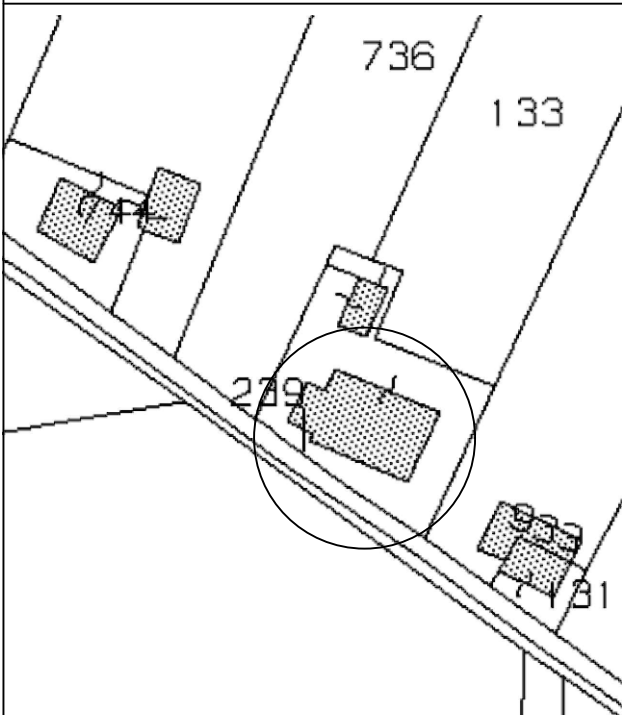

n. edificio

88

Estremi catastali:	Fg. 76 p.la 239
Destinazione d'uso:	residenziale
Superficie Utile Lorda:	224.81 - 38.98
Numero Piani:	2 - 1

Superficie Utile Lorda Totale: 488.60



COMUNE DI RIETI

PROVINCIA DI RIETI

PIANO QUADRO DELLA ZONA C - SOTTOZONA C2 - COMPENSORIO 3 "NORD STAZIONE FS"

Calcolo SUL esistente

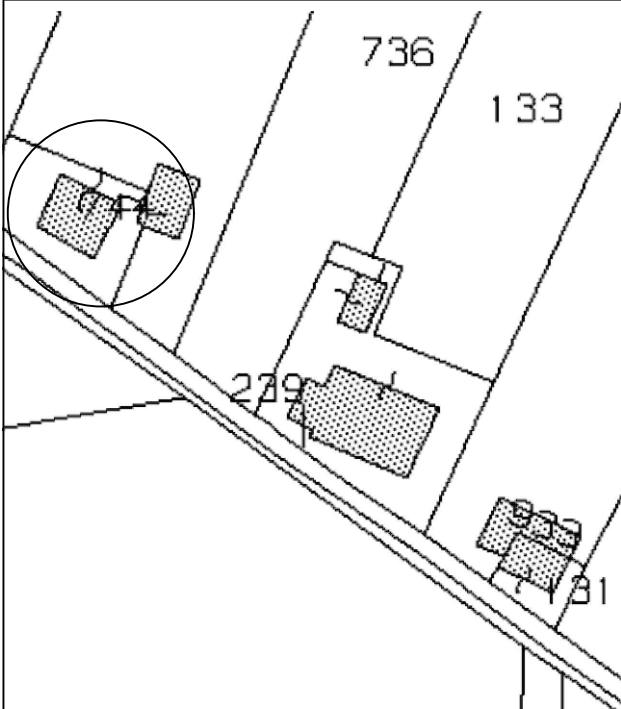

n. edificio

89

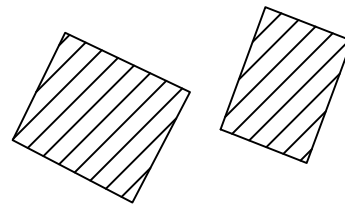

Estremi catastali:	Fg.76 p.IIa 744
Destinazione d'uso:	residenziale
Superficie Utile Lorda:	95.18 - 68.86
Numero Piani:	2 - 1

Superficie Utile Lorda Totale: 259.22



COMUNE DI RIETI

PROVINCIA DI RIETI

PIANO QUADRO DELLA ZONA C - SOTTOZONA C2 - COMPENSORIO 3 "NORD STAZIONE FS"

Calcolo SUL esistente

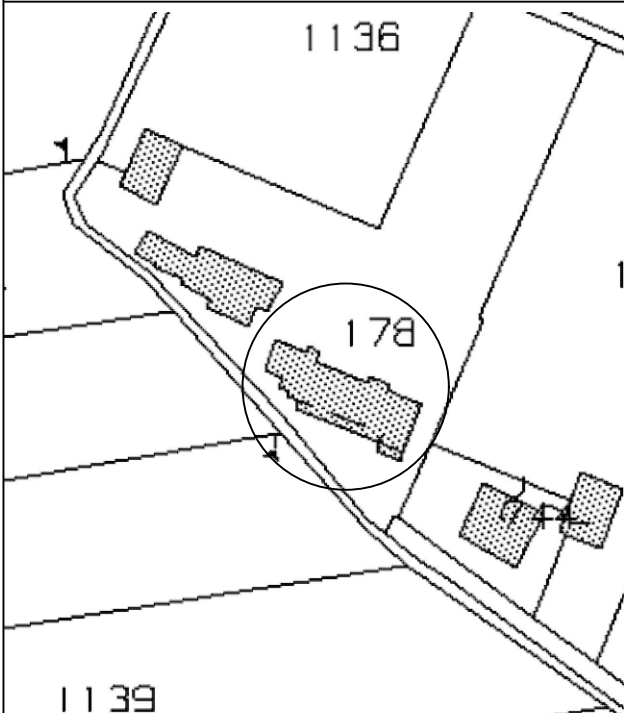

n. edificio

90

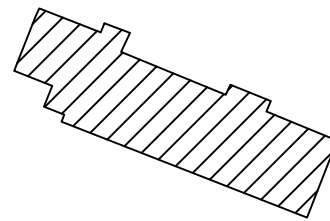

Estremi catastali:	Fg.76 p.lla 178
Destinazione d'uso:	residenziale
Superficie Utile Lorda:	160.76
Numero Piani:	2

Superficie Utile Lorda Totale: 321.52



COMUNE DI RIETI

PROVINCIA DI RIETI

PIANO QUADRO DELLA ZONA C - SOTTOZONA C2 - COMPENSORIO 3 "NORD STAZIONE FS"

Calcolo SUL esistente

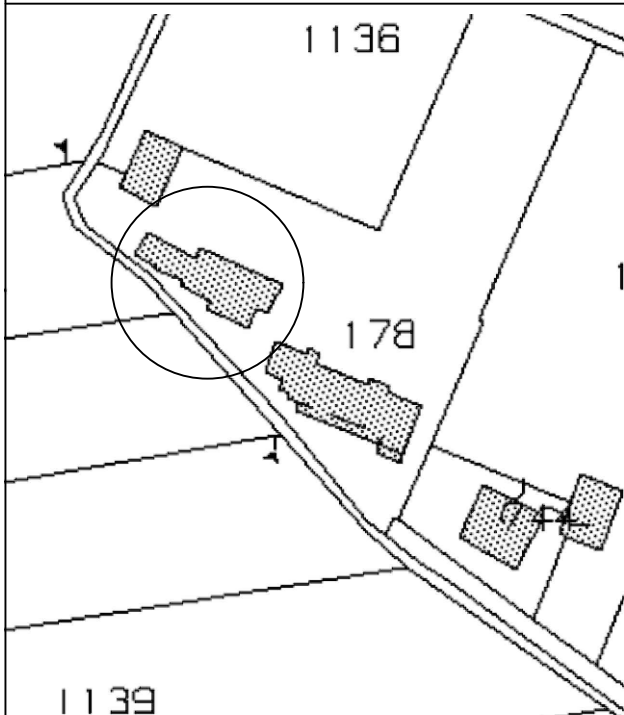

n. edificio

91

Estremi catastali:	Fg.76 p.lla 178
Destinazione d'uso:	residenziale
Superficie Utile Lorda:	135.03 - 64.71
Numero Piani:	2 - 1

Superficie Utile Lorda Totale: 334.77



COMUNE DI RIETI

PROVINCIA DI RIETI

PIANO QUADRO DELLA ZONA C - SOTTOZONA C2 - COMPRESORIO 3 "NORD STAZIONE FS"

Calcolo SUL esistente

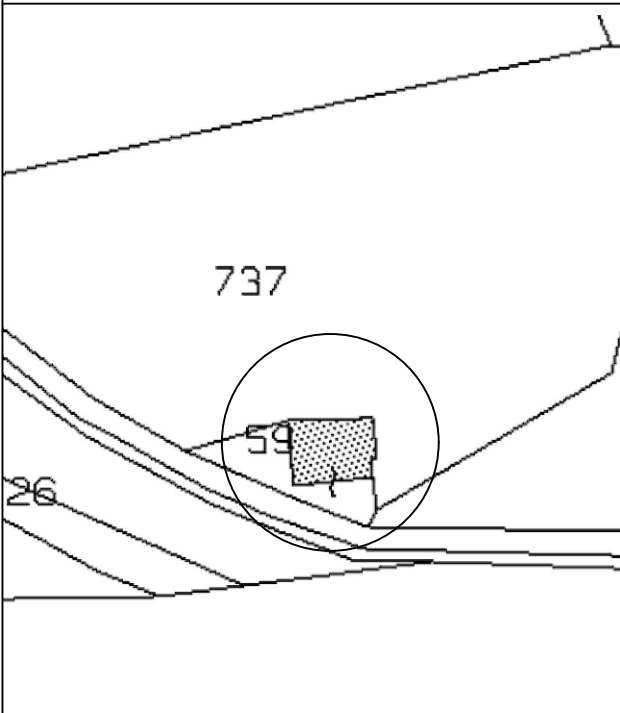

n. edificio

92

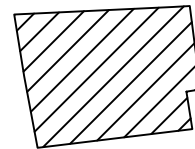

Estremi catastali:	Fg.76 p.Ila 59
Destinazione d'uso:	residenziale
Superficie Utile Lorda:	123.74
Numero Piani:	2

Superficie Utile Lorda Totale: 247.48



COMUNE DI RIETI

PROVINCIA DI RIETI

PIANO QUADRO DELLA ZONA C - SOTTOZONA C2 - COMPENSORIO 3 "NORD STAZIONE FS"

Calcolo SUL esistente

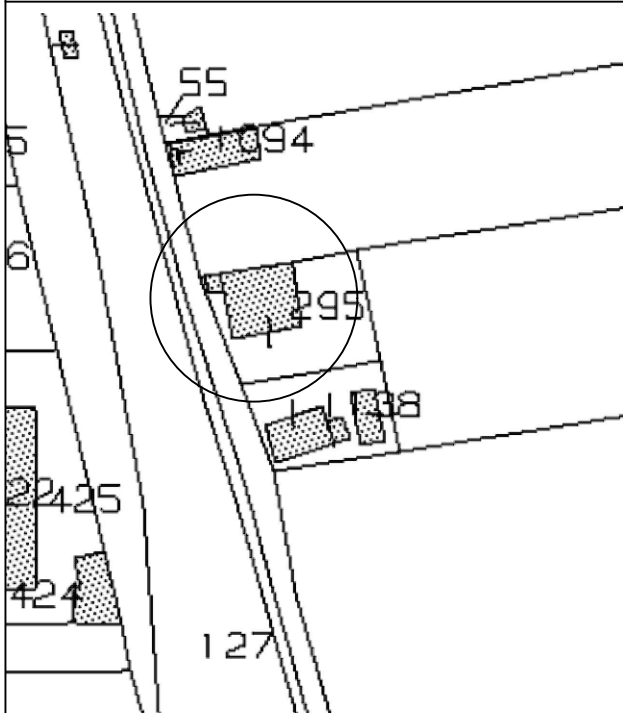

n. edificio

93

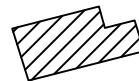
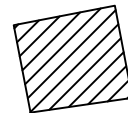

Estremi catastali:	Fg.76 p.IIa 295
Destinazione d'uso:	residenziale
Superficie Utile Lorda:	109.50 - 67.76
Numero Piani:	2 - 1

Superficie Utile Lorda Totale: 286.76



COMUNE DI RIETI

PROVINCIA DI RIETI

PIANO QUADRO DELLA ZONA C - SOTTOZONA C2 - COMPRESORIO 3 "NORD STAZIONE FS"

Calcolo SUL esistente

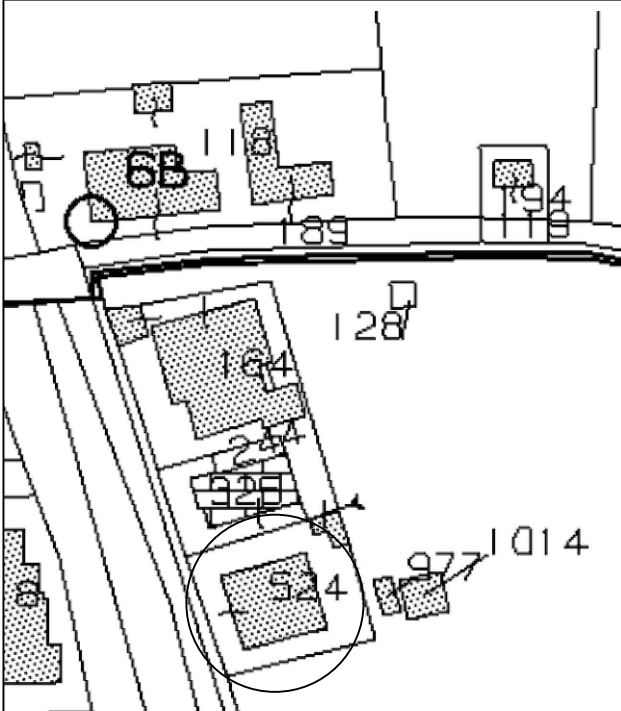

n. edificio

94

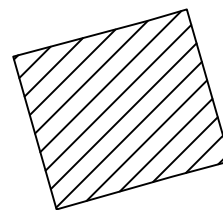

Estremi catastali:	Fg.76 p.Ila 524
Destinazione d'uso:	residenziale
Superficie Utile Lorda:	162.14
Numero Piani:	2

Superficie Utile Lorda Totale: 324.28



COMUNE DI RIETI

PROVINCIA DI RIETI

PIANO QUADRO DELLA ZONA C - SOTTOZONA C2 - COMPENSORIO 3 "NORD STAZIONE FS"

Calcolo SUL esistente

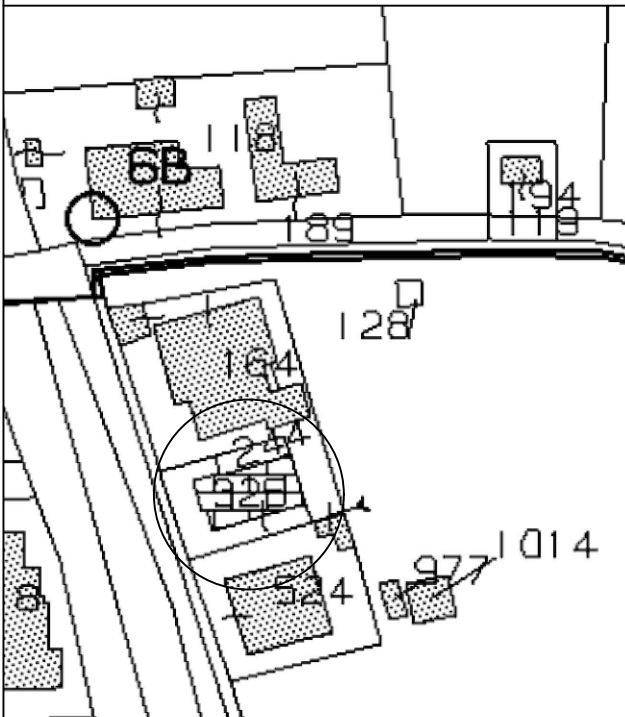

n. edificio

95

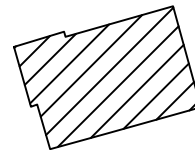

Estremi catastali:	Fg.76 p.IIa 325
Destinazione d'uso:	residenziale
Superficie Utile Lorda:	97.37
Numero Piani:	2

Superficie Utile Lorda Totale: 194.74



COMUNE DI RIETI

PROVINCIA DI RIETI

PIANO QUADRO DELLA ZONA C - SOTTOZONA C2 - COMPENSORIO 3 "NORD STAZIONE FS"

Calcolo SUL esistente

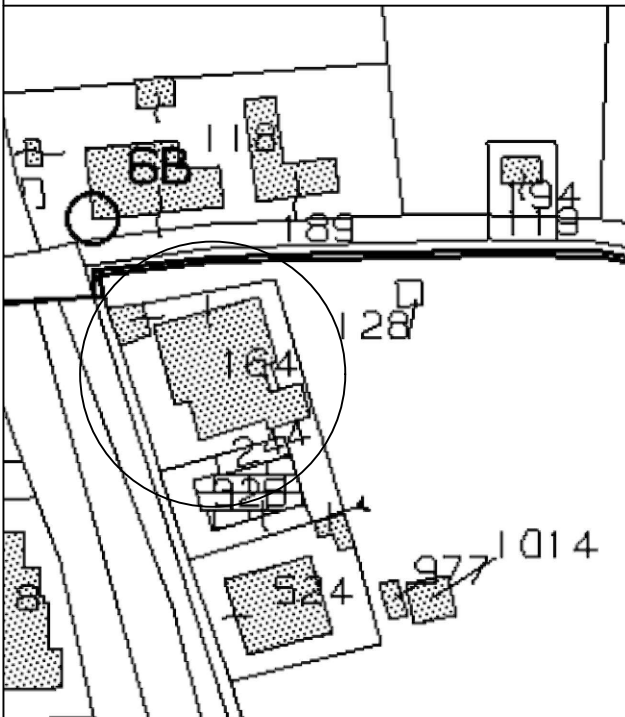

n. edificio

96

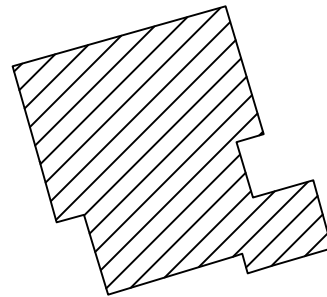

Estremi catastali:	Fg. 76 p.la 164
Destinazione d'uso:	residenziale
Superficie Utile Lorda:	307.28
Numero Piani:	2

Superficie Utile Lorda Totale: 614.56



COMUNE DI RIETI

PROVINCIA DI RIETI

PIANO QUADRO DELLA ZONA C - SOTTOZONA C2 - COMPENSORIO 3 "NORD STAZIONE FS"

Calcolo SUL esistente

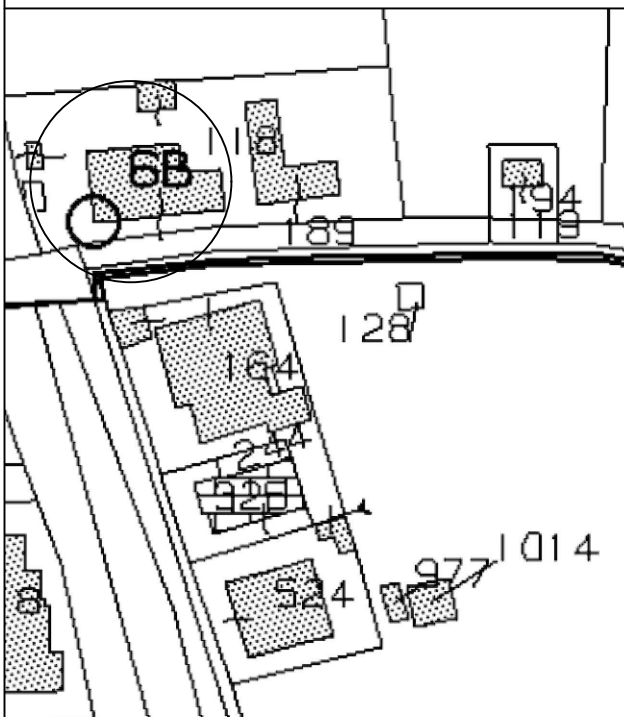

n. edificio
97

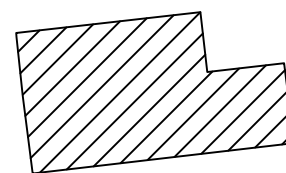

Estremi catastali:	Fg.76 p.Ila 118
Destinazione d'uso:	residenziale
Superficie Utile Lorda:	185.34
Numero Piani:	2

Superficie Utile Lorda Totale: 370.68

L'ISTRUTTORE TECNICO DIRETTIVO
Arch. Loredana Sinibaldi



COMUNE DI RIETI

PROVINCIA DI RIETI

PIANO QUADRO DELLA ZONA C - SOTTOZONA C2 - COMPENSORIO 3 "NORD STAZIONE FS"

Calcolo SUL esistente

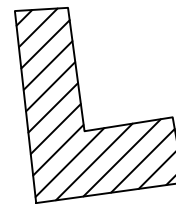
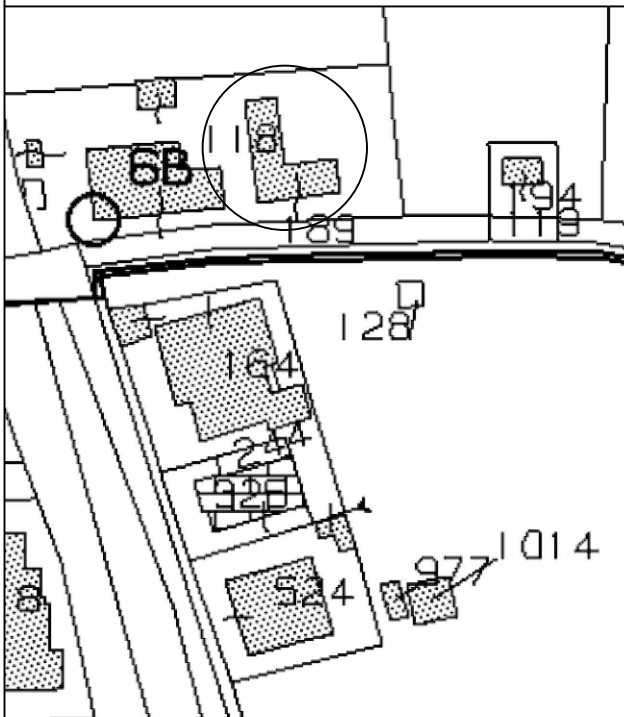

n. edificio
98

Estremi catastali: Fg.76 p.Ila 118
Destinazione d'uso: residenziale
Superficie Utile Lorda: 94.21
Numero Piani: 2

Superficie Utile Lorda Totale: 188.42

L'ISTRUTTORE TECNICO DIRETTIVO
Arch. Loredana Sinibaldi



COMUNE DI RIETI

PROVINCIA DI RIETI

PIANO QUADRO DELLA ZONA C - SOTTOZONA C2 - COMPRESORIO 3 "NORD STAZIONE FS"

Calcolo SUL esistente

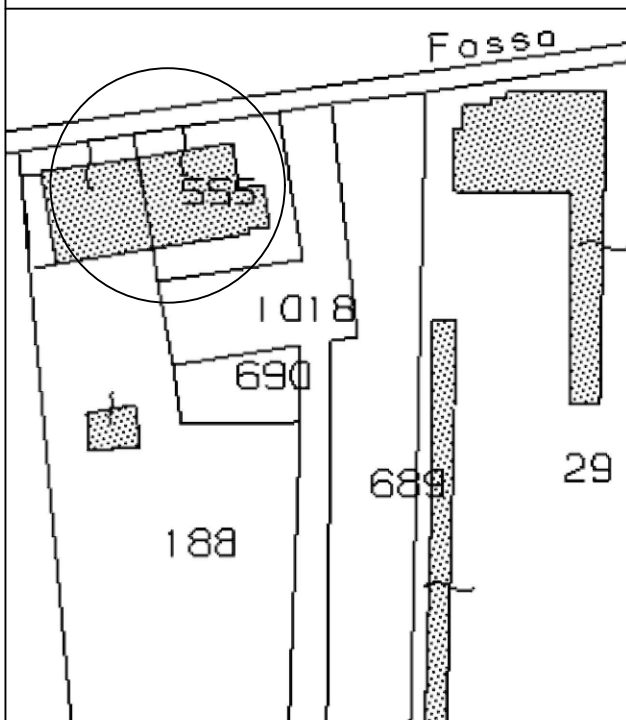

n. edificio

99

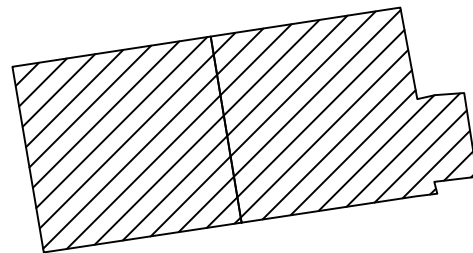

Estremi catastali:	Fg.76 p.Ila 555
Destinazione d'uso:	non residenziale
Superficie Utile Lorda:	446.78
Numero Piani:	1

Superficie Utile Lorda Totale: 446.78



COMUNE DI RIETI

PROVINCIA DI RIETI

PIANO QUADRO DELLA ZONA C - SOTTOZONA C2 - COMPENSORIO 3 "NORD STAZIONE FS"

Calcolo SUL esistente

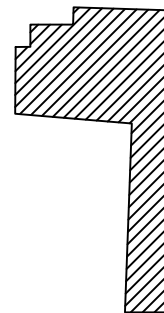
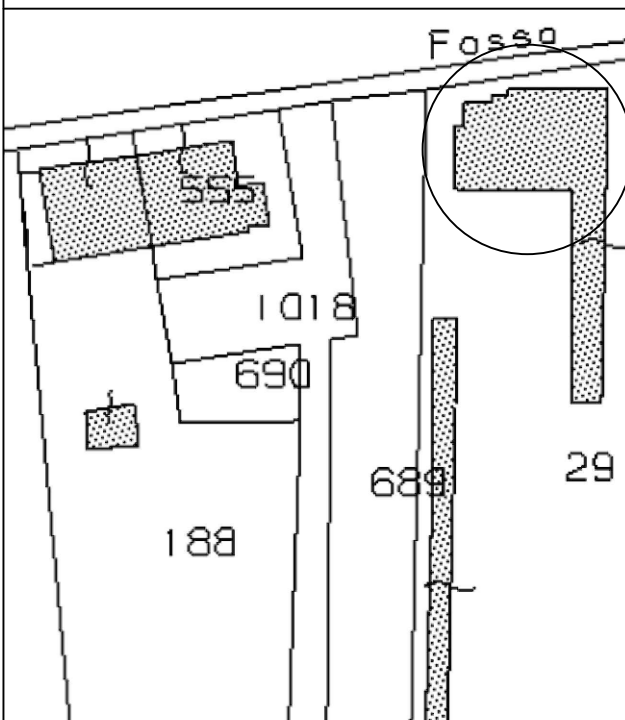

n. edificio
100

Estremi catastali: Fg.76 p.Ila 29
Destinazione d'uso: non residenziale
Superficie Utile Lorda: 543.01
Numero Piani: 1

Superficie Utile Lorda Totale: 543.01



COMUNE DI RIETI

PROVINCIA DI RIETI

PIANO QUADRO DELLA ZONA C - SOTTOZONA C2 - COMPENSORIO 3 "NORD STAZIONE FS"

Calcolo SUL esistente

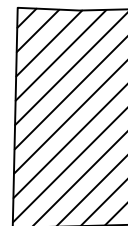
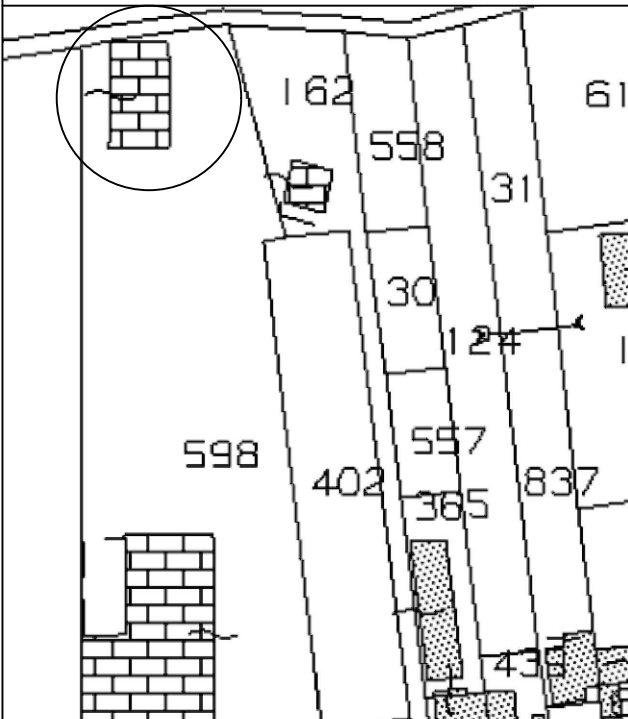

n. edificio
101

Estremi catastali: Fg.76 p.IIa 598
Destinazione d'uso: non residenziale
Superficie Utile Lorda: 150.24
Numero Piani: 1

Superficie Utile Lorda Totale: 150.24



COMUNE DI RIETI

PROVINCIA DI RIETI

PIANO QUADRO DELLA ZONA C - SOTTOZONA C2 - COMPENSORIO 3 "NORD STAZIONE FS"

Calcolo SUL esistente

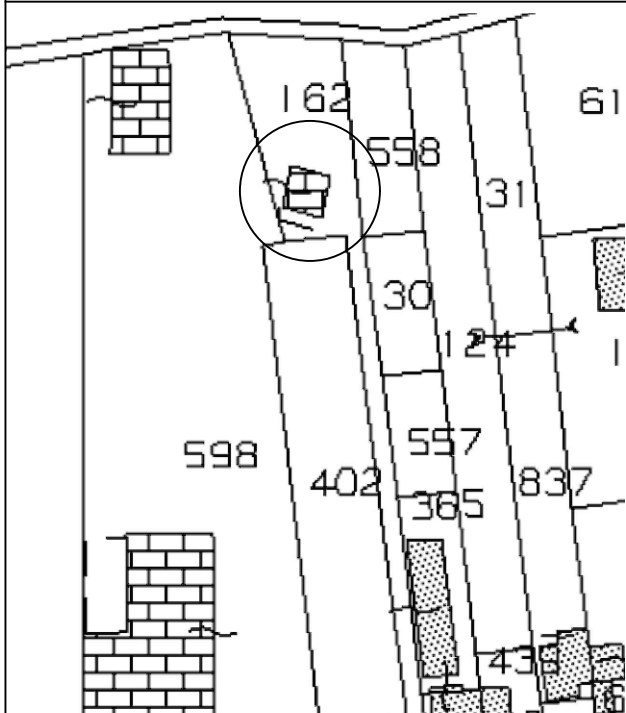

n. edificio
102

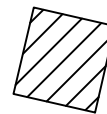

Estremi catastali:	Fg. 76 p.lla 162
Destinazione d'uso:	non residenziale
Superficie Utile Lorda:	42.32
Numero Piani:	1

Superficie Utile Lorda Totale: 42.32



COMUNE DI RIETI

PROVINCIA DI RIETI

PIANO QUADRO DELLA ZONA C - SOTTOZONA C2 - COMPENSORIO 3 "NORD STAZIONE FS"

Calcolo SUL esistente

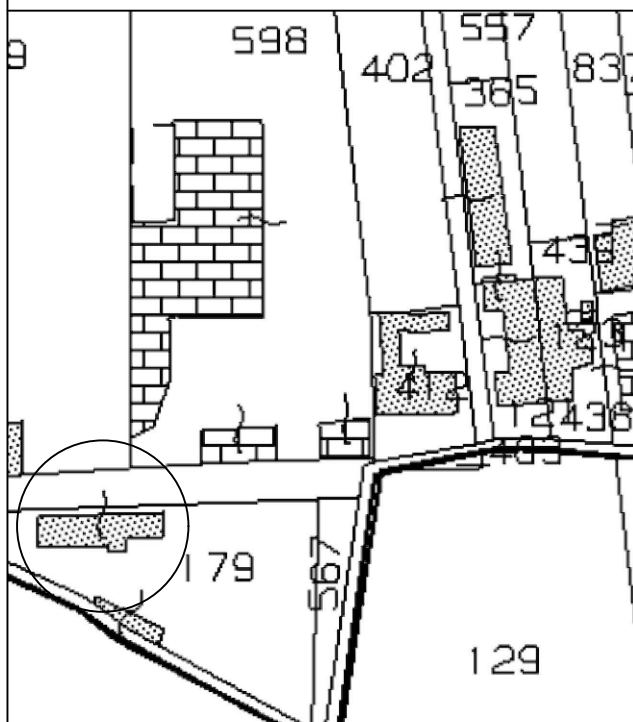

n. edificio
103

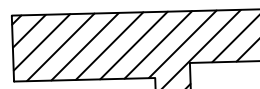

Estremi catastali:	Fg.76 p.IIa 179
Destinazione d'uso:	residenziale
Superficie Utile Lorda:	92.49
Numero Piani:	1
Superficie Utile Lorda Totale:	92.49



COMUNE DI RIETI

PROVINCIA DI RIETI

PIANO QUADRO DELLA ZONA C - SOTTOZONA C2 - COMPENSORIO 3 "NORD STAZIONE FS"

Calcolo SUL esistente

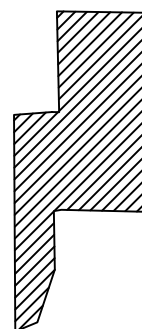
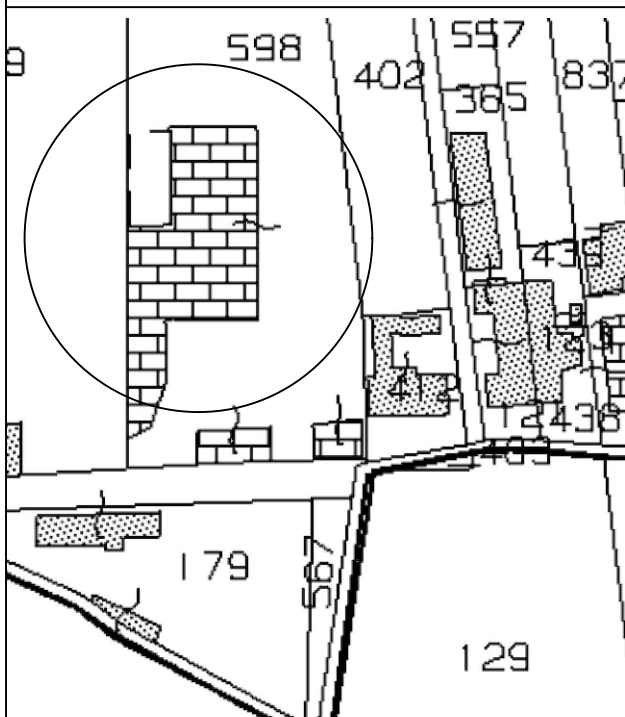

n. edificio
104

Estremi catastali: Fg.76 p.IIa 598
Destinazione d'uso: non residenziale
Superficie Utile Lorda: 600.00
Numero Piani: 1

Superficie Utile Lorda Totale: 600



COMUNE DI RIETI

PROVINCIA DI RIETI

PIANO QUADRO DELLA ZONA C - SOTTOZONA C2 - COMPENSORIO 3 "NORD STAZIONE FS"

Calcolo SUL esistente

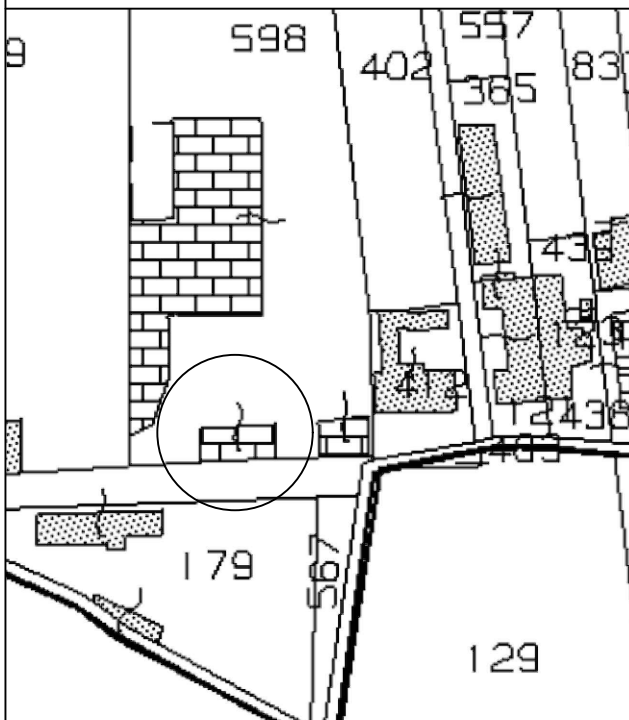

n. edificio
105

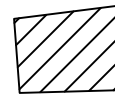
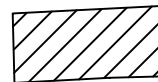

Estremi catastali:	Fg. 76 p.lla 598
Destinazione d'uso:	non residenziale
Superficie Utile Lorda:	106.98
Numero Piani:	1

Superficie Utile Lorda Totale: 106.98



COMUNE DI RIETI

PROVINCIA DI RIETI

PIANO QUADRO DELLA ZONA C - SOTTOZONA C2 - COMPENSORIO 3 "NORD STAZIONE FS"

Calcolo SUL esistente

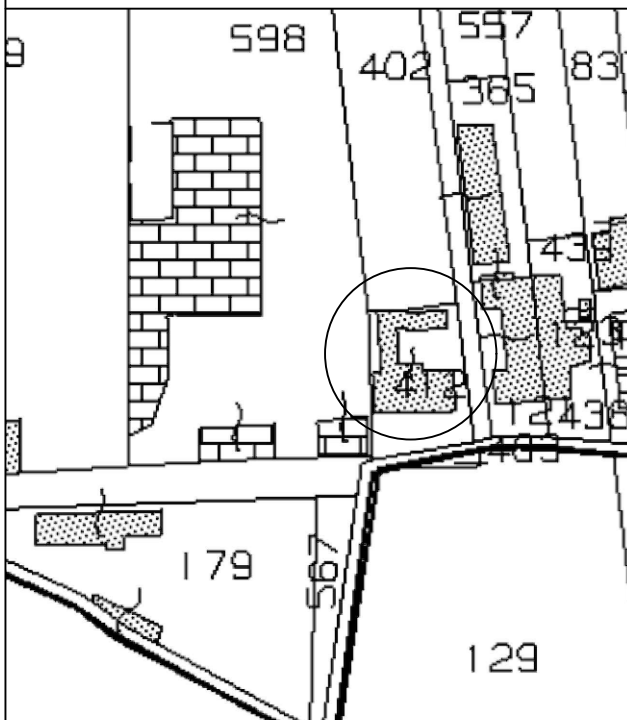

n. edificio
106

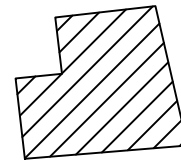

Estremi catastali: Fg. 76 p.la 412
Destinazione d'uso: residenziale
Superficie Utile Lorda: 108.46
Numero Piani: 2

Superficie Utile Lorda Totale: 216.92



COMUNE DI RIETI

PROVINCIA DI RIETI

PIANO QUADRO DELLA ZONA C - SOTTOZONA C2 - COMPRESORIO 3 "NORD STAZIONE FS"

Calcolo SUL esistente

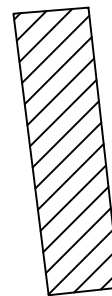
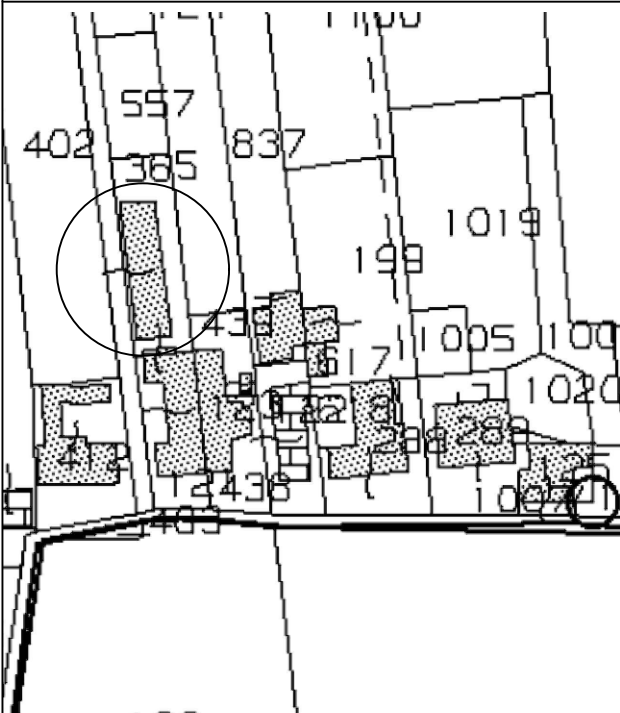

n. edificio
107

Estremi catastali:	Fg. 76 p.la 365
Destinazione d'uso:	residenziale
Superficie Utile Lorda:	118.46
Numero Piani:	2

Superficie Utile Lorda Totale: 236.92



COMUNE DI RIETI

PROVINCIA DI RIETI

PIANO QUADRO DELLA ZONA C - SOTTOZONA C2 - COMPENSORIO 3 "NORD STAZIONE FS"

Calcolo SUL esistente

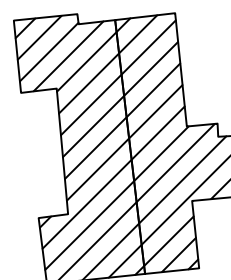
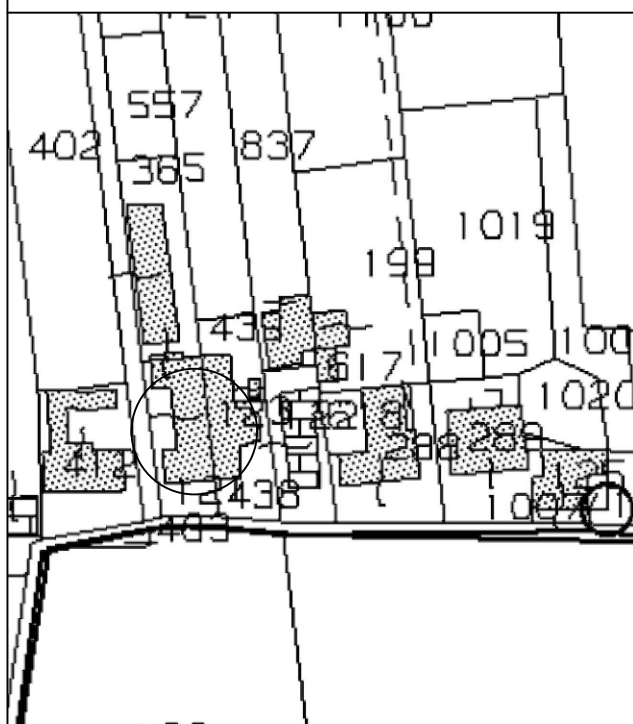

n. edificio
108

Estremi catastali:	Fg.76 p.IIa 438
Destinazione d'uso:	residenziale
Superficie Utile Lorda:	228.93
Numero Piani:	2

Superficie Utile Lorda Totale: 457.86



COMUNE DI RIETI

PROVINCIA DI RIETI

PIANO QUADRO DELLA ZONA C - SOTTOZONA C2 - COMPENSORIO 3 "NORD STAZIONE FS"

Calcolo SUL esistente

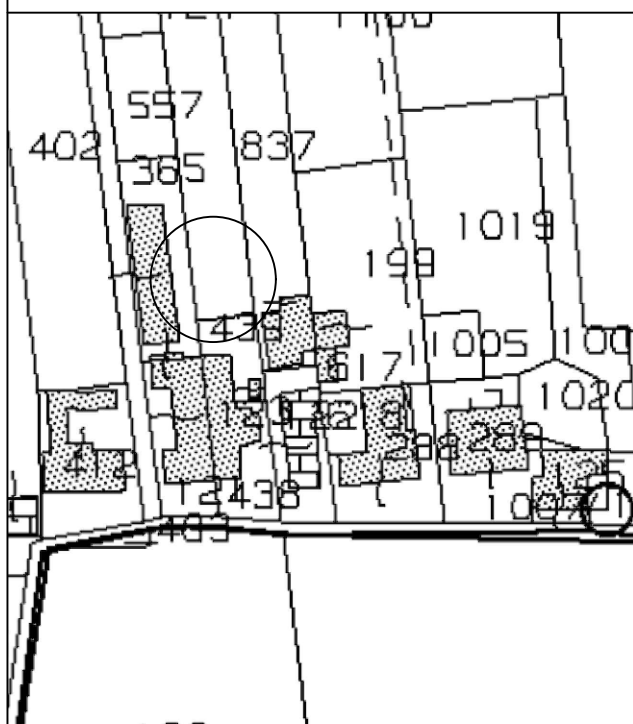

n. edificio
109

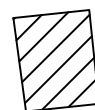

Estremi catastali:	Fg. 76 p.lla 124
Destinazione d'uso:	residenziale
Superficie Utile Lorda:	40.29
Numero Piani:	1
Superficie Utile Lorda Totale:	40.29



COMUNE DI RIETI

PROVINCIA DI RIETI

PIANO QUADRO DELLA ZONA C - SOTTOZONA C2 - COMPENSORIO 3 "NORD STAZIONE FS"

Calcolo SUL esistente

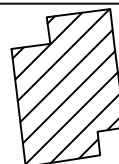
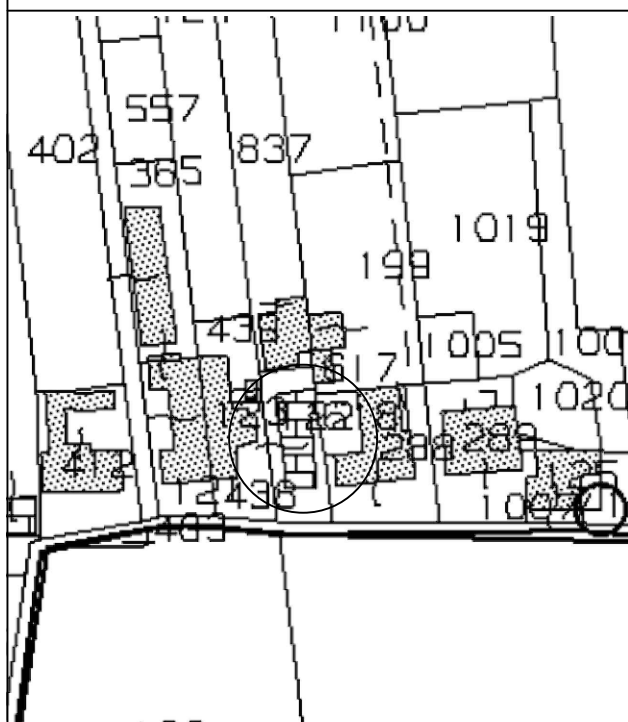

n. edificio
110

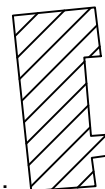

Estremi catastali:

Fg. 76 p.lla 122

Destinazione d'uso:

residenziale

Superficie Utile Lorda:

73.39 - 75.09

Numero Piani:

2 - 1

Superficie Utile Lorda Totale: 221.87



COMUNE DI RIETI

PROVINCIA DI RIETI

PIANO QUADRO DELLA ZONA C - SOTTOZONA C2 - COMPENSORIO 3 "NORD STAZIONE FS"

Calcolo SUL esistente

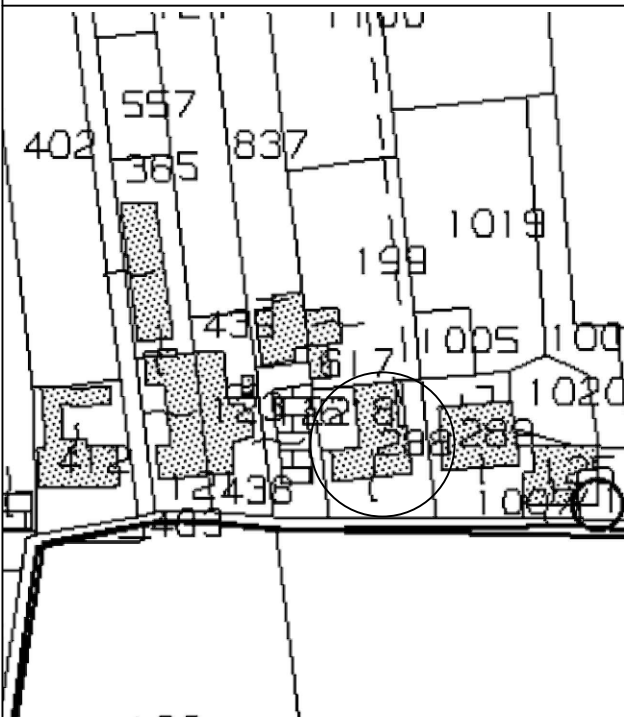

n. edificio
111

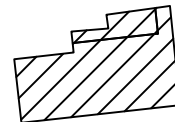

Estremi catastali: Fg.76 p,lla 288
Destinazione d'uso: residenziale
Superficie Utile Lorda: 75.52 - 44.85
Numero Piani: 2 - 1

Superficie Utile Lorda Totale: 195.89



COMUNE DI RIETI

PROVINCIA DI RIETI

PIANO QUADRO DELLA ZONA C - SOTTOZONA C2 - COMPENSORIO 3 "NORD STAZIONE FS"

Calcolo SUL esistente

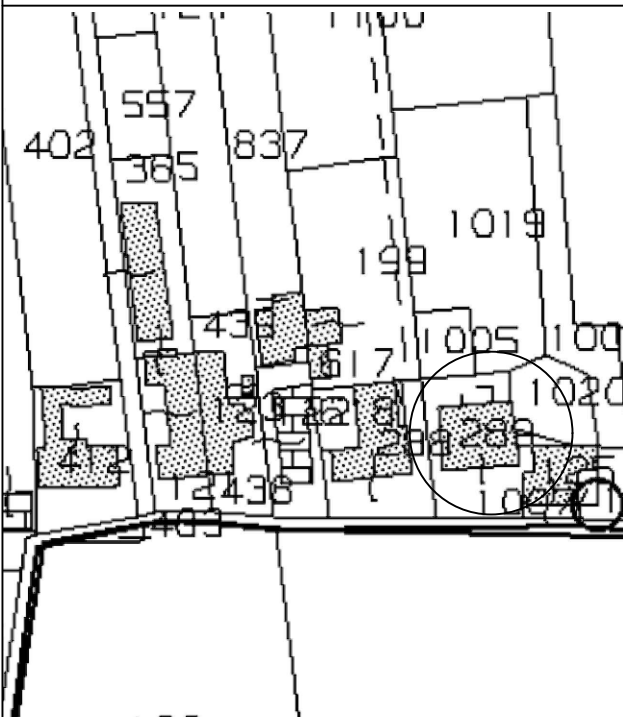

n. edificio

112

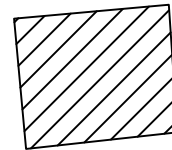

Estremi catastali:	Fg.76 p.IIa 289
Destinazione d'uso:	residenziale
Superficie Utile Lorda:	113.67
Numero Piani:	2

Superficie Utile Lorda Totale: 227.34



COMUNE DI RIETI

PROVINCIA DI RIETI

PIANO QUADRO DELLA ZONA C - SOTTOZONA C2 - COMPENSORIO 3 "NORD STAZIONE FS"

Calcolo SUL esistente

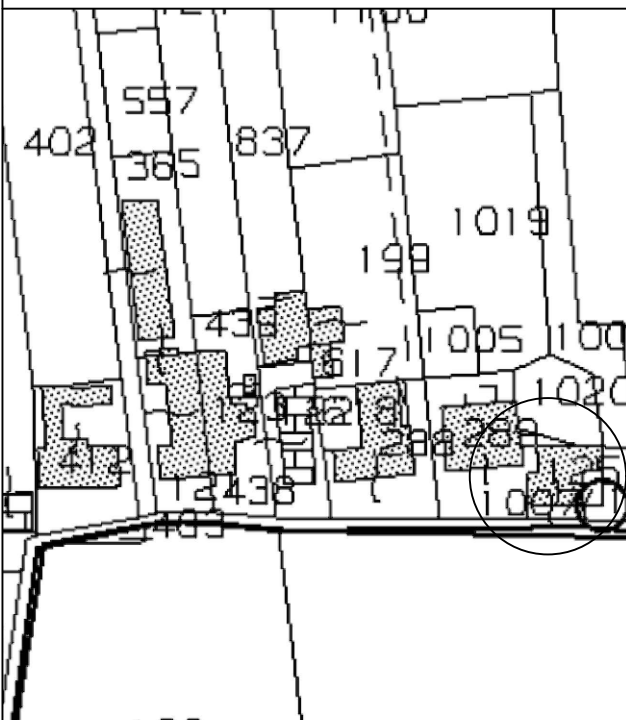

n. edificio
113

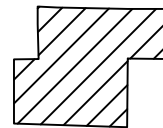

Estremi catastali:	Fg.76 p.IIa 125
Destinazione d'uso:	non residenziale
Superficie Utile Lorda:	80.81
Numero Piani:	1

Superficie Utile Lorda Totale: 80.81